

Appunti e Documentazione Assembler per Esercitazioni di Reti Logiche

Raffaele Zippo

20 gennaio 2025

Indice

1	Esercitazioni di Reti Logiche	5
1.1	Chi tiene il corso	5
2	Introduzione	7
2.1	Perché compilare, testare, debuggare	7
2.2	Ambienti utilizzati	7
2.3	Domande e ricevimenti	7
3	Essere efficienti con VS Code	9
3.1	Le basi elementari	9
3.2	Le basi un po' meno elementari	9
3.3	Editing multi-caret	9
I	Assembler	11
4	Ambiente di sviluppo	13
4.1	Attenzione all'architettura	13
4.2	Struttura dell'ambiente	13
4.3	Lanciare l'ambiente e primo programma	15
I	Esercitazioni	17
5	Esercitazione 1	19
5.1	Premesse per programmi nell'ambiente del corso	19
5.2	Esercizio 1.1	20
5.3	Uso del debugger	22
5.4	Esercizio 1.2: istruzioni stringa	25
5.5	Esercizi per casa	27
6	Esercitazione 2	31
6.1	Soluzioni passo-passo esercizi per casa	31
6.2	Esercizio 2.1: esercizio d'esame 2022-01-26	40
6.3	Esercizi per casa	41
7	Esercitazione 3	43
7.1	Soluzioni esercizi per casa	43
7.2	Esercizio 3.1: esercizio d'esame 2021-01-08	45
7.3	Esercizio 3.2: esercizio d'esame 2021-09-15	45
8	Esercitazione 4	47
8.1	Esercizio 4.1: esercizio d'esame 2023-01-10	47
8.2	Esercizio 4.2: esercizio d'esame 2023-09-12	47
II	Documentazione	49
9	Architettura x86	51

9.1	Registri	51
9.2	Memoria	52
9.3	Spazio di I/O	52
9.4	Condizioni al reset	52
10	Istruzioni processore x86	53
10.1	Spostamento di dati	53
10.2	Aritmetica	53
10.3	Logica binaria	54
10.4	Traslazione e Rotazione	54
10.5	Controllo di flusso	55
10.6	Operazioni condizionali	56
10.7	Istruzioni stringa	57
10.8	Altre istruzioni	57
11	Sottoprogrammi di utility	59
11.1	Terminologia	59
11.2	Caratteri speciali	59
11.3	Sottoprogrammi	59
12	Debugger gdb	61
12.1	Controllo dell'esecuzione	61
12.2	Ispezione dei registri	62
12.3	Ispezione della memoria	62
12.4	Gestione dei breakpoints	62
13	Tabella ASCII	65
14	Ambiente d'esame e i suoi script	67
14.1	Aprire l'ambiente	67
14.2	Il terminale Powershell	68
14.3	Eseguire gli script	68
III	Appendice	71
15	Problemi comuni	73
15.1	Setup dell'ambiente	73
15.2	Uso dell'ambiente	74

1. Esercitazioni di Reti Logiche



Questa dispensa contiene appunti e materiali per le esercitazioni del corso di Reti Logiche, Laurea Triennale di Ingegneria Informatica dell'Università di Pisa, A.A. 2024/25.

Il contenuto presume conoscenza degli aspetti teorici già discussi nel corso, ricordando alla bisogna solo gli aspetti direttamente collegati con gli esercizi trattati.

Materiale in costruzione

Questa dispensa contiene materiale in via di stesura, è messa a disposizione per essere utile quanto prima. Potrebbe contenere inesattezze o errori. Siete pregati, nel caso, di [segnalarlo](#).

1.1 Chi tiene il corso

Il corso è tenuto dal [Prof. Giovanni Stea](#) . Le esercitazioni sono tenute dal [Dott. Raffaele Zippo](#) .

La pagina ufficiale del corso è http://docenti.ing.unipi.it/~a080368/Teaching/RetiLogiche/index_RL.html.

2. Introduzione

2.1 Perché compilare, testare, debuggare

If debugging is the process of removing bugs, then programming must be the process of putting them in.
Edsger W. Dijkstra

Si parta dal presupposto che fare errori *succede*. Meno è banale il progetto o esercizio, più è facile che da qualche parte si sbagli. La parte importante è riuscire a cogliere e rimuovere questi errori prima che sia troppo tardi, sia che si tratti di rilasciare un software in produzione o di consegnare l'esercizio a un esame.

In queste esercitazioni vedremo questo processo in contesti specifici (software scritto in assembler e reti logiche descritte in Verilog) ma la linea si applica in generale in tutti gli altri ambiti dell'ingegneria informatica.

Dunque il codice, di qualunque tipo sia, non va solo scritto, va *provato*. Come identificare, trovare e rimuovere gli errori è invece una capacità pratica che va *esercitata*.

2.2 Ambienti utilizzati

Gli strumenti a disposizione per provare e testare il codice, così come la loro praticità d'uso possono cambiare molto in base ad architettura, sistema operativo, e generale potenza delle macchine utilizzate.

Dato che il corso è collegato a un esame, ci si concentrerà sullo stesso ambiente che sarà disponibile all'esame, che è dunque basato su PC desktop con Windows 10 e architettura x86. Il software e le istruzioni a disposizione riguarderanno questa combinazione.

Per altre architetture e sistemi operativi, il supporto è sporadico e *best effort*, con nessuna garanzia da parte dei docenti che funzioni. Dovrete, con molta probabilità, litigare con il vostro computer per far funzionare il tutto.

2.3 Domande e ricevimenti

Siamo a disposizione per rispondere a domande, spiegare esercizi, colmare lacune. Gli orari ufficiali di ricevimento sono comunicati durante il corso e tenuti aggiornati sulle pagine personali. È sempre una buona idea scrivere prima, via email o Teams, per evitare impegni concomitanti o risolvere più rapidamente in via testuale. In caso di dubbi su esercizi, aiuta molto allegare il testo dell'esercizio (foto o pdf) e il codice sorgente (sempre e solo file testuale, non foto o file binari).

Non è raro che gli studenti si sentano in imbarazzo o comunque evitino di fare domande, quindi ci spendo qualche parola in più. Fuori dall'esame, è nostro *compito* insegnare, e questo include rispondere alle domande. È un *diritto* degli studenti chiedere ricevimenti e avere risposte. Avere dubbi o lacune è in questo contesto *positivo*, perché sapere di non sapere qualcosa è un primo passo per imparare.

3. Essere efficienti con VS Code

VS Code è l'editor disponibile in sede d'esame e mostrato a lezione. Come ogni strumento di lavoro, è una buona idea imparare ad usarlo bene per essere più rapidi ed efficaci. Questo si traduce, in genere, nel prendere l'abitudine di usare meno il mouse e più la tastiera, usando le dovute scorciatoie e combinazioni di tasti. In questa documentazione ci focalizziamo sulle combinazioni per Windows, che sono quelle che troverete all'esame. Evidenzierò con una ***** le combinazioni più importanti e probabilmente meno note.

Salvare i file

Fra le cause dei vari errori per cui riceviamo richieste d'aiuto, una delle più frequenti è che i file modificati non sono stati salvati. Un file modificato ma non salvato è indicato da un pallino nero nella tab in alto, e le modifiche non saranno visibili a altri programmi come gcc e iverilog. Si consiglia di salvare spesso e abitualmente, usando `ctrl + s`.

3.1 Le basi elementari

Quando si scrive in un editor, il testo finisce dove sta il cursore (in inglese *caret*). È la barra verticale che indica dove stiamo scrivendo. Si può spostare usando le frecce, non solo destra e sinistra ma anche su e giù. Usando font monospace, infatti, il testo è una matrice di celle delle stesse dimensioni, ed è facile prevedere dove andrà il caret anche mentre ci si sposta tra le righe. Vediamo quindi le combinazioni più comuni.

	Tasti	Cosa fa
	Tenere premuto <code>shift</code>	Seleziona il testo seguendo il movimento del cursore.
	<code>ctrl + c</code>	Copia il testo selezionato.
	<code>ctrl + v</code>	Incolla il testo selezionato.
	<code>ctrl + x</code>	Taglia (cioè copia e cancella) il testo selezionato.
	<code>ctrl + f</code>	Cerca all'interno del file.
	<code>ctrl + h</code>	Cerca e sostituisce all'interno del file.
*	<code>ctrl + s</code>	Salva il file corrente.
	<code>ctrl + shift + p</code>	Apri la <i>Command Palette</i> di VS Code.

3.2 Le basi un po' meno elementari

Si può spostare il cursore in modo ben più rapido che un carattere alla volta.

	Tasti	Cosa fa
*	<code>ctrl + freccia sx o dx</code>	Sposta il cursore di un <i>token</i> (in genere una parola, ma dipende dal contesto).
	<code>home</code> (inizio in italiano, più spesso <code>^</code>)	Sposta il cursore all'inizio della riga.
	<code>end</code> (fine in italiano)	Sposta il cursore alla fine della riga.
	<code>ctrl + shift + f</code>	Cerca all'interno della cartella/progetto/...
	<code>ctrl + shift + h</code>	Cerca e sostituisce all'interno della cartella/progetto/...
	<code>alt + freccia su/giù</code>	Sposta la riga corrente (o le righe selezionate) verso l'alto/basso.
*	<code>ctrl + alt + freccia su/giù</code>	Copia la riga corrente (o le righe selezionate) verso l'alto/basso.

3.3 Editing multi-caret

Normalmente c'è un cursore, e ogni modifica fatta viene applicata dov'è quel *singolo* cursore.

Negli esempi che seguono, userò `|` per indicare un cursore, e coppie di `_` come delimitatori del testo selezionato.

Contenu|to dell'editor

Premendo A

```
ContenuA|to dell'editor
```

L'idea del multi-caret è di avere più di un cursore, per modificare più punti del testo allo stesso tempo. Questo è utile se abbiamo più punti del testo con uno stesso *pattern*.

	Tasti	Cosa fa
*	ctrl + d	Aggiunge un cursore alla fine della prossima occorrenza del testo selezionato.
	esc	Ritorno alla modalità con singolo cursore.

Vediamo un esempio.

```
Prima |riga dell'editor
Seconda riga dell'editor
Terza riga dell'editor
```

Si comincia selezionando del testo.

```
Prima _riga_| dell'editor
Seconda riga dell'editor
Terza riga dell'editor
```

Usiamo ora ctrl + d per mettere un nuovo caret dopo la prossima occorrenza di "riga".

```
Prima _riga_| dell'editor
Seconda _riga_| dell'editor
Terza riga dell'editor
```

Abbiamo ora due caret e se facciamo una modifica verrà fatta in tutti e due i punti. Premendo per esempio e, andremo a sovrascrivere la parola "riga" in entrambi i punti.

```
Prima e| dell'editor
Seconda e| dell'editor
Terza riga dell'editor
```

Entrambi i cursori seguiranno indipendentemente anche gli altri comandi: movimento per caratteri, movimento per token, selezione, copia e incolla.

Per sfruttare questo, conviene scrivere codice secondo pattern in modo da facilitare questo tipo di modifiche. Per esempio, è utile avere cose che vorremmo poi modificare contemporaneamente su righe diverse, in modo da sfruttare home e end in modalità multi-cursore.

Vedremo in particolare come la sintesi di reti sincronizzate diventa molto più semplice se si sfrutta appieno l'editor.

Book I

Assembler

4. Ambiente di sviluppo

In questo corso, programmeremo assembler per architettura x86, a 32 bit. Useremo la sintassi GAS (anche nota come AT&T), usando la linea di comando in un sistema Linux. Utilizzeremo degli script appositi per assemblare, testare e debuggare. Questi script non fanno che chiamare, semplificandone l'uso, gcc e gdb.

4.1 Attenzione all'architettura

Programmare in assembler vuol dire programmare per una specifica architettura di processori. L'architettura x86 è stata rimpiazzata nel tempo da x64, a 64 bit, che è del tutto retrocompatibile. Altre architetture (in particolare, ARM) hanno istruzioni, registri e funzionamento completamente diversi e non sono compatibili con x86. Usare una macchina con architettura diversa è inevitabilmente fonte di problemi.

Da una parte, si potrebbe pensare di esercitarsi scrivendo assembler per la propria architettura, anziché quella usata nel corso. Sorgono diversi problemi:

- dover imparare sintassi, meccanismi, registri completamente diversi;
- dover fare a meno o reingegnerizzarsi la libreria usata per l'input-output a terminale;
- dover comunque imparare l'assembler mostrato nel corso, perché quella sarà richiesta all'esame e supportata dalle macchine in laboratorio.

La seconda opzione è usare strumenti di virtualizzazione capaci di far girare un sistema operativo con architettura diversa. Sorge come principale problema l'ergonomicità ed efficienza di questa soluzione, che dipende molto dagli strumenti che si trovano e dalle caratteristiche hardware della macchina, che potrebbero essere non sufficienti.

Nessun supporto per MAC con ARM

Più avanti, indichiamo specifiche generali dell'ambiente utile a costruirsi uno equivalente con diversi hardware/sistemi operativi, ma non offriamo supporto su come farlo in alcuna architettura diversa da quella ufficiale del corso (Windows 10/11 su x86/x64).

Non testiamo né supportiamo ambienti per MAC con ARM, che non abbiamo a disposizione. *Ci è stato detto* che UTM può emulare l'architettura x86, affermazione che riportiamo senza alcuna garanzia. Non risponderemo a ulteriori domande a riguardo, soprattutto se parte delle [domande frequenti](#).

Tenere comunque presente che, per i programmi che intendiamo scrivere, basta una macchina x86 molto poco potente.

32 vs 64 bit

In realtà, i processori x86 a soli 32 bit non sono più in commercio da vent'anni. I processori che si trovano oggi sono x64, a 64 bit, e sono in grado di eseguire codice a 32 bit per retrocompatibilità. Nel corso, continuiamo ad usare l'istruzione set a 32 bit perché

1. è di complessità ridotta e sufficiente per i nostri scopi didattici,
2. l'ambiente DOS, che qualcuno può trovare ancora utile, supporta solo x86.

4.2 Struttura dell'ambiente

I programmi che scriveremo ed eseguiremo, così come quelli utilizzati per assemblare, gireranno in un terminale Linux.

Perché Linux?

Questo perché è molto più facile virtualizzare un ambiente Linux moderno in Windows o Mac che il contrario. In precedenza si usava MS-DOS, un sistema del 1981 facilmente emulabile, ma molto limitato data

l'età.

Nell'ambiente d'esame, si usa un Ubuntu 22.04 virtualizzato tramite WSL su macchina Windows 11. Come editor usiamo Visual Studio Code con l'estensione per lo sviluppo in WSL.



Figura 4.1: Schema dell'ambiente usato all'esame.

Questo ci permette di mantenere un ambiente grafico moderno mentre si lavora con un terminale Linux virtualizzato. È anche relativamente facile da riprodurre in altri contesti, utilizzando altre forme di visualizzazione e SSH. Tra i file del corso (Teams o [sito web](#)) trovate il pacchetto di installazione con le istruzioni passo-passo per riprodurre l'ambiente del laboratorio su una macchina Windows 11 con architettura x86: questo perché è pensata e testata per le macchine in laboratorio usate per l'esame.

Le stesse istruzioni possono essere adattate per riprodurre un ambiente funzionale in un contesto diverso.

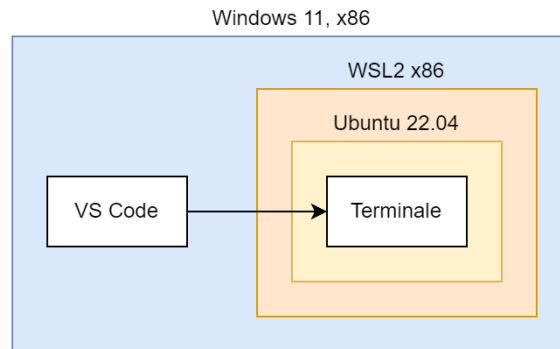

Figura 4.2: Schema di un ambiente che usa SSH.

Requisiti minimi

L'ambiente Linux deve essere in grado di

- Eseguire gli script powershell dell'ambiente
- Assemblare, usando gcc, programmi x86 scritti con sintassi GAS
- Eseguire programmi x86
- Debuggarli usando gdb

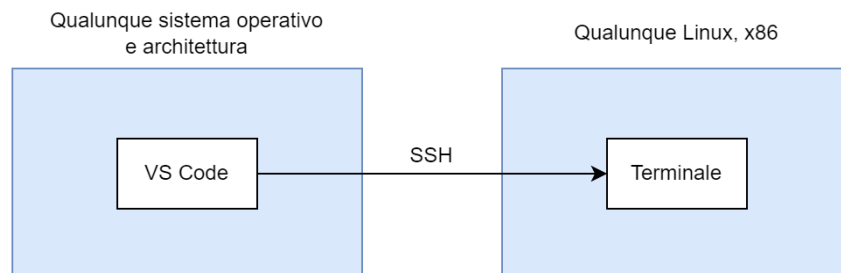
Su Ubuntu 22.04, i pacchetti da installare sono

- build-essential
- gcc-multilib
- gdb
- powershell ([guida](#))

Perché Powershell?

Perché Powershell (2006) è object-oriented, e permette di scrivere script leggibili e manutenibili, in modo semplice. Bash (1989) è invece text-oriented, con una [lunga lista di trappole da saper evitare](#).

4.3 Lanciare l'ambiente e primo programma

Una volta eseguiti i passi dell'installazione, avremo una cartella `C:/reti_logiche` con contenuto come da figura.

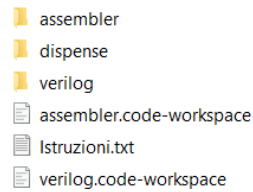

Il file `assembler.code-workspace` lancerà VS Code, collegandosi alla macchina virtuale WSL e la cartella di lavoro `C:/reti_logiche/assembler`.

Questo file è configurato per l'ambiente d'esame, per automatizzare l'avvio. Se si usa un ambiente diverso, il file andrà modificato di conseguenza per funzionare, o si dovrà avviare l'ambiente "manualmente".

La finestra VS Code che si aprirà sarà simile alla seguente.

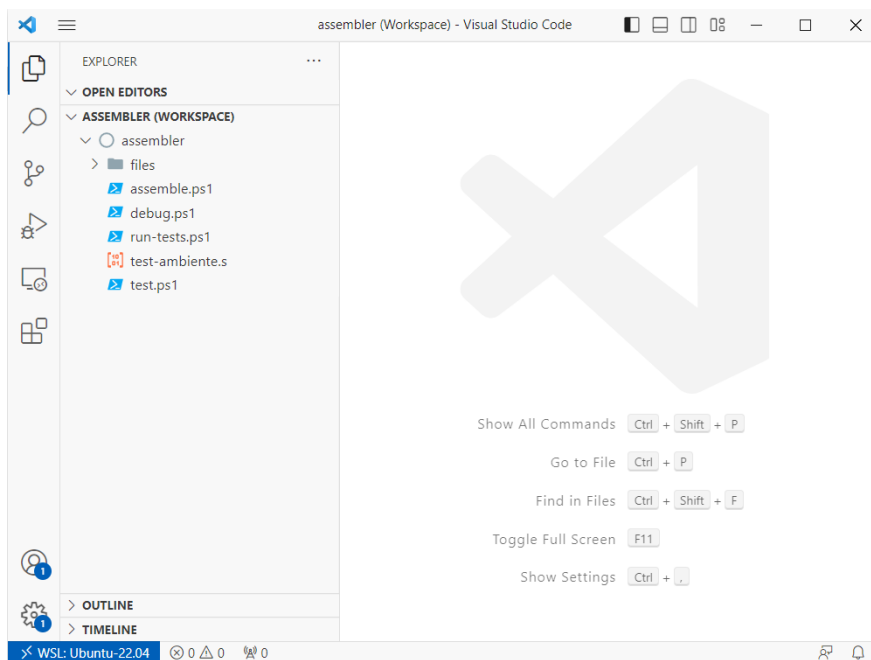

Nell'angolo in basso a sinistra, `WSL: Ubuntu-22.04` sta a indicare che l'editor è correttamente connesso alla macchina virtuale (compare una dicitura simile se si usa SSH).

I file e cartelle mostrati nell'immagine sono quelli che ci si deve aspettare dall'ambiente vuoto.

Il file `test-ambiente.s` è un semplice programma per verificare che l'ambiente funzioni.

```
.include "./files/utility.s"

.data
messaggio: .ascii "Ok.\r"

.text
_main:
    nop
    lea messaggio, %ebx
    call outline
    ret
```

Apriamo quindi un terminale in VS Code (Terminale > Nuovo Terminale). Per poter lanciare gli script, il terminale deve essere Powershell, non bash.

Non così:

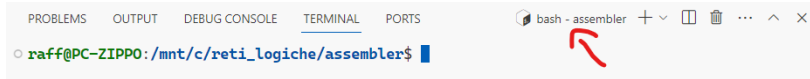

```
PROBLEMS OUTPUT DEBUG CONSOLE TERMINAL PORTS bash - assembler + - x  
raff@PC-ZIPPO:/mnt/c/reti_logiche/assembler$
```

Ma così:

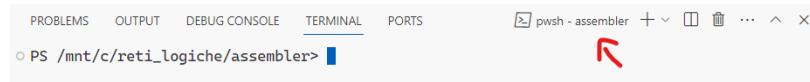

```
PROBLEMS OUTPUT DEBUG CONSOLE TERMINAL PORTS pwsh - assembler + - x  
PS /mnt/c/reti_logiche/assembler>
```

Per cambiare shell si può usare il bottone + sulla sinistra, o lanciare il comando `pwsh` senza argomenti.

Se si preferisce, in VS Code si può aprire un terminale anche come tab dell'editor, o spostandolo al lato anziché in basso.

A questo punto possiamo lanciare il comando per assemblare il programma di test.

```
./assemble.ps1 ./test-ambiente.s
```

Dovremmo adesso vedere, tra i file, il binario `test-ambiente`. Lo possiamo eseguire con `./test-ambiente`, che dovrebbe stampare `Ok..`

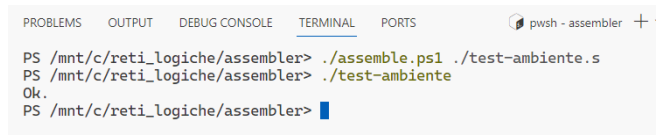

```
PROBLEMS OUTPUT DEBUG CONSOLE TERMINAL PORTS pwsh - assembler + - x  
PS /mnt/c/reti_logiche/assembler> ./assemble.ps1 ./test-ambiente.s  
PS /mnt/c/reti_logiche/assembler> ./test-ambiente  
Ok.  
PS /mnt/c/reti_logiche/assembler>
```

Parte I

Esercitazioni

5. Esercitazione 1

La caratteristica principale del programmare in assembler è che le operazioni a disposizione sono solo quelle messe a disposizione dal processore. Infatti, l'assemblatore fa molto poco: dopo aver sostituito le varie label con indirizzi, traduce ciascuna istruzione, nell'ordine in cui sono presenti, nel diretto corrispondente binario (il cosiddetto linguaggio macchina). Questo binario è poi eseguito direttamente dal processore. Dato un algoritmo per risolvere un problema, i passi base di questo algoritmo *devono* essere istruzioni comprese dal processore, e siamo quindi limitati dall'hardware e le sue caratteristiche.

Per esempio, dato che il processore non supporta `mov` da un indirizzo di memoria a un'altro indirizzo di memoria, non possiamo fare questa operazione con una sola istruzione: dobbiamo invece scomporre in `mov src, %eax` `mov %eax, dest`, assicurandoci nel frattempo di non aver perso alcun dato importante prima contenuto in `%eax`. Per svolgere gli esercizi, bisogna quindi imparare a scomporre strutture di programmazione già note (come `if-then-else`, cicli, accesso a vettore) nelle operazioni elementari messe ad disposizione dal processore, usando il limitato numero di registri a disposizione al posto di variabili, e tenendo presente quali operazioni da fare con quali dati, senza un sistema di tipizzazione ad aiutarci.

5.1 Premesse per programmi nell'ambiente del corso

Unica eccezione alla logica di cui sopra sono i sottoprogrammi di ingresso/uscita, forniti tramite `utility.s`: questi interagiscono con il terminale tramite il *kernel* usando il meccanismo delle *interruzioni*, concetti che avrete il tempo di esplorare in corsi successivi. Qui ci limiteremo a seguirne le specifiche per leggere o stampare a video numeri, caratteri, o stringhe. Per esempio, parte di queste specifiche è l'uso del carattere di ritorno carrello `\r` come terminatore di stringa. Per usarli, però, va istruito l'assemblatore di aggiungere questi sottoprogrammi al nostro codice, con

```
.include "./files/utility.s"
```

Un altro aspetto importante è dove comincia e finisce il nostro programma: *nell'ambiente del corso*, il punto di ingresso è la label `_main` e quello di uscita è la corrispondente istruzione `ret`. Per motivi di debugging, che saranno chiari più avanti, si tende a cominciare il programma con una istruzione `nop`.

Inoltre, la distinzione tra zona `.data` e `.text` è importante. Dato che durante l'esecuzione sono *entrambi* caricati in memoria, per motivi di sicurezza il kernel Linux ci impedirà di *eseguire* indirizzi in `.data` o di *scrivere* in indirizzi in `.text`. Dimenticarsi di dichiararli porta ad eccezioni durante l'esecuzione.

Infine, l'assemblatore non vede di buon occhio la mancanza di una riga vuota alla fine del file. Per evitare messaggi di warning inutili, meglio aggiungerla.

Detto ciò, possiamo quindi comprendere il [programma di test](#), che non fa che stampare "Ok." a terminale e poi termina:

```
1 .include "./files/utility.s"
2
3 .data
4 messaggio: .ascii "Ok.\r"
5
6 .text
7 _main:
8     nop
9     lea messaggio, %ebx
10    call outline
11    ret
```

Non generalità

Le istruzioni di questa sezione sono relative all'ambiente del corso. La direttiva `.include "./files/utility.s"` ricopia il codice del file `utility.s`, fornito nell'ambiente del corso. Le specifiche dei sotto-

programmi (uso dei registri, `\r` come carattere di terminazione, etc.) sono conseguenza di come è scritto questo codice, che ha a che fare con scelte del corso, tra cui la retrocompatibilità con il vecchio ambiente DOS. L'uso di `_main` e `ret` (peraltro, senza alcun valore di ritorno), così come il comportamento del terminale, sono anche questi relativi all'ambiente usato.

Non sono assolutamente concetti validi in generale, per altri assembler e altri ambienti.

5.2 Esercizio 1.1

Partiamo da un esercizio con le seguenti specifiche

1. Leggere messaggio da terminale.
2. Convertire le lettere minuscole in maiuscolo.
3. Stampare messaggio modificato.

I passi 1 e 3 sono da svolgersi usando i sottoprogrammi `inline` e `outline`. Cominciamo riservando in memoria, nella sezione `data`, spazio per le due stringhe.

```
.data
msg_in: .fill 80, 1, 0
msg_out: .fill 80, 1, 0
```

Per la lettura useremo

```
mov $80, %cx
lea msg_in, %ebx
call inline
```

Per la scrittura invece useremo

```
lea msg_out, %ebx
call outline
```

Quel che manca ora è il punto 2. Dobbiamo (capire come) fare diverse cose:

- ricopiare `msg_in` in `msg_out` carattere per carattere
- controllare tale carattere, per capire se è una lettera minuscola
- se sì, cambiare tale carattere nella corrispondente maiuscola

Partiamo dal primo di questi punti, e per semplicità, scriviamone il codice ignorando i restanti due punti, ossia ricopiando il carattere indipendentemente dal fatto che sia minuscolo o maiuscolo.

Come scorrere i due vettori? Abbiamo due opzioni: usare un indice per accesso indicizzato, o due puntatori da incrementare. Anche sulla condizione di terminazione abbiamo due opzioni: fermarsi dopo aver processato il carattere di ritorno carrello `\r`, o dopo aver processato 80 caratteri.

Per questo esercizio, scegliamo la prima opzione per entrambe le scelte. Se usassimo C, scriveremmo questo:

```
char[] msg_in, msg_out;
...
int i = 0;
char c;
do {
    c = msg_in[i];
    msg_out[i] = c;
    i++;
} while (c != '\r')
```

In assembler, questo si può scrivere così:

```
lea msg_in, %esi
lea msg_out, %edi
mov $0, %ecx
loop:
    movb (%esi, %ecx), %al
    movb %al, (%edi, %ecx)
    inc %ecx
    cmp $0x0d, %al
    jne loop
```

Ci sono diversi aspetti da sottolineare. Il primo è che nell'accesso con indice, a differenza del C, abbiamo completo controllo sia di come è calcolato l'indirizzo di accesso, sia sulla dimensione della lettura in memoria. Prendiamo il caso di `movb (%esi, %ecx), %al`. Ricordiamo che il formato dell'indirizzazione con indice è `offset(%base, %indice, scala)`, dove l'indirizzo è calcolato come `offset + %base + (%indice * scala)`. Dunque `(%esi, %ecx)` è, implicitamente, `0(%esi, %ecx, 1)`, dove l'1 indica il fatto che ci spostiamo di un un byte alla volta. Dato l'indirizzo, però, in abbiamo controllo di quanti byte leggere, questa volta tramite il suffisso `b` o, implicitamente, tramite la dimensione del registro di destinazione `%al`.

In C, questi aspetti sono legati al fatto di usare il tipo `char`, che è appunto di 1 byte. In assembler, dobbiamo starci attenti noi.

Prima di passare al resto del punto 2, vale la pena provare a comporre il programma così com'è, testarlo ed eseguirlo. Infatti, è sempre una buona idea trovare i bug quanto prima, e quanto più è semplice il codice scritto tanto più lo è trovare la fonte del bug.

Ci rimane ora da controllare che il carattere letto sia una minuscola, e nel caso cambiarla in maiuscola. Per il primo punto, ci basta ricordare che i caratteri ASCII hanno una codifica binaria ordinata: `char c` è minuscola se `c >= 'a' && c <= 'z'`.

Per cambiare invece una minuscola e maiuscola, notiamo sempre dalla tabella ASCII che la distanza tra 'a' e 'A', è la stessa di qualunque altra coppia di maiuscola-minuscola; ci basta infatti sottrarre 32 ad una minuscola per ottenere la corrispondente maiuscola, e aggiungere 32 per fare il contrario. Guardando alla rappresentazione in base 2, notiamo che l'operazione è ancora più semplice: essendo $32 = 2^5$, si tratta di mettere il bit in posizione 5 a 0 o 1, usando `and`, `or` o `xor` con maschere appropriate.

Detto ciò, il codice C diventa:

```
char[] msg_in, msg_out;
...
int i = 0;
char c;
do {
    c = msg_in[i];
    if(c >= 'a' && c <= 'z')
        c = c & 0xdf;
    msg_out[i] = c;
    i++;
} while (c != '\r')
```

Dove `0xdf` corrisponde a `1101 1111`, ossia l'`and` resetta il bit in posizione 5.

Il controllo non è opzionale

Domanda: se vogliamo che tutte le lettere siano maiuscole, non basta resettare il bit 5 a prescindere, e non fare il controllo?

Risposta: no, perché ci sono altri caratteri ASCII con il bit 5 a 1 che non sono affatto lettere. Per esempio, il carattere spazio di codifica `0x20`.

Questo si traduce nel seguente assembler:

```
    lea msg_in, %esi
    lea msg_out, %edi
    mov $0, %ecx
loop:
    movb (%esi, %ecx), %al
    cmp $'a', %al
    jb post_check
    cmp $'z', %al
    ja post_check

    and $0xdf, %al      # 1101 1111 -> l'and resetta il bit 5

post_check:
    movb %al, (%edi, %ecx)
    inc %ecx
    cmp $0x0d, %al
    jne loop
```

Notiamo che le due condizioni nell'if vanno rimaneggiate per essere tradotte, infatti saltiamo a dopo la conversione se le condizioni *non* sono verificate.

Il codice finale è quindi il seguente, scaricabile [qui](#) come file sorgente.

```

1  .include "./files/utility.s"
2
3  .data
4  msg_in: .fill 80, 1, 0
5  msg_out: .fill 80, 1, 0
6
7  .text
8  _main:
9      nop
10 punto_1:
11     mov $80, %cx
12     lea msg_in, %ebx
13     call inline
14     nop
15 punto_2:
16     lea msg_in, %esi
17     lea msg_out, %edi
18     mov $0, %ecx
19 loop:
20     movb (%esi, %ecx), %al
21     cmp $'a', %al
22     jb post_check
23     cmp $'z', %al
24     ja post_check
25     and $0xdf, %al
26 post_check:
27     movb %al, (%edi, %ecx)
28     inc %ecx
29     cmp $0x0d, %al
30     jne loop
31 punto_3:
32     lea msg_out, %ebx
33     call outline
34     nop
35 fine:
36     ret

```

Le label punto_1, punto_2, punto_3 e fine sono, come è facile verificare, del tutto opzionali. Sono però utili ai fini del debugging, che presentiamo ora.

Sono da notare le `nop` aggiunte prima tra le `call` alle righe 13 e 33 e le successive label: queste sono un workaround per ovviare ad un problema di gdb, che spiegherò più avanti.

5.3 Uso del debugger

Debugging is like being the detective in a crime movie where you are also the murderer.

Filipe Fortes

La parola *debugger* suggerisce da sé che sia uno strumento per rimuovere bug ma, purtroppo, questo non vuol dire che lo strumento li rimuove da solo. Infatti, quello in cui ci è utile il debugger è *trovare* i bug, seguendo l'esecuzione del programma passo passo e controllando il suo stato per capire dov'è che il suo comportamento differisce da quanto ci aspettiamo. Da lì, spesso indagando a ritroso e con un po' di intuito, si può trovare le istruzioni incriminate e correggerle.

Uno strumento per essere più efficienti

Domanda: sembra complicato, non è più facile rileggere il codice?

Risposta: sì, lo è. Ma, in genere, quando basta rileggere è perché si è fatto un errore di digitazione, non di ragionamento. Saper usare il debugger significa sapersi tirare fuori *velocemente* da errori che richiedereb-

bero rileggere *a fondo* tutto il codice.

Il debugger che usiamo è `gdb`, che funziona da linea di comando. Questo parte da un binario eseguibile, che verrà eseguito passo passo come da noi indicato.

Per semplicità d'uso, l'ambiente ha uno script `debug.ps1`, da lanciare con

```
./debug.ps1 nome-eseguibile
```

Lo script fa dei controlli, tra cui assicurarsi che si sia passato *l'eseguibile* e non *il sorgente*, lancia il debugger con alcuni comandi tipici già inseriti (imposta un breakpoint a `_main` e lancia il programma), e ne definisce altri per comodità d'uso (`rr` e `qq`, per riavviare il programma o uscire senza dare conferma).

Vediamo come usarlo, lanciando il debugger sul programma realizzato nell'esercizio precedente. Dopo un sezione di presentazione del programma, abbiamo del testo del tipo

```
Breakpoint 1, _main () at /mnt/c/reti_logiche/assembly/lezioni/1/maiusc.s:9
9          nop
(gdb)
```

Un breakpoint è un punto del programma, in genere una linea di codice, dove si desidera che il debugger fermi l'esecuzione. Avendo impostato il primo breakpoint a `_main`, vediamo infatti che il programma si ferma alla prima istruzione relativa, che è appunto la `nop`. Importante: il debugger si ferma *prima* dell'esecuzione della riga indicata.

Vediamo poi che il debugger richiede input: infatti possiamo interagire con il debugger *solo* quando il programma è fermo. Possiamo fare tre cose in particolare:

- Osservare il contenuto di registri e indirizzi di memoria (`info registers` e `x`),
- Impostare nuovi breakpoints (`break`),
- Continuare l'esecuzione in modo controllato (`step` e `next`) o fino al prossimo breakpoint (`continue`)

Vediamoli in azione. Cominciamo con il proseguire fino alla riga 13.

```
Breakpoint 1, _main () at /mnt/c/reti_logiche/assembly/lezioni/1/maiusc.s:9
9          nop
(gdb) step
punto_1 () at /mnt/c/reti_logiche/assembly/lezioni/1/maiusc.s:11
11         mov $80, %cx
(gdb) s
12         lea msg_in, %ebx
(gdb) s
13         call inline
(gdb)
```

Notiamo che `gdb` accetta sia comandi per esteso sia abbreviati, per esempio per `step` va bene anche `s`. Con questi 3 step, abbiamo eseguito le prime tre istruzioni ma *non* la `call` a riga 13. Possiamo controllare lo stato dei registri usando `info registers`, abbreviabile con `i r`.

```
(gdb) i r
eax            0x66            102
ecx            0x50            80
edx            0x2d            45
ebx            0x56559066     1448448102
esp            0xffffc06c     0xffffc06c
ebp            0xffffc078     0xffffc078
esi            0xf7fb2000     -134537216
edi            0xf7fb2000     -134537216
eip            0x5655676e     0x5655676e <punto_1+10>
eflags        0x282           [ SF IF ]
cs             0x23           35
ss             0x2b           43
ds             0x2b           43
es             0x2b           43
fs             0x0            0
gs             0x63           99
(gdb)
```

Notare: è un caso trovare i registri già inizializzati a 0, come qui mostrato.

Questo ci da info su diversi registri, molti dei quali non ci interessano. Possiamo specificare quali registri vogliamo, anche di dimensioni minori di 32 bit.

```
(gdb) i r cx ebx
cx          0x50          80
ebx        0x56559066    1448448102
(gdb)
```

La prossima istruzione, se lasciamo il programma eseguire, è una `call`. In questo caso, abbiamo due scelte: proseguire *nella* chiamata al sottoprogramma (andando quindi alle istruzioni di `inline`, definite in `utility.s`), o *oltre* la chiamata, andando quindi direttamente alla riga 14. Questa è la differenza fra `step` e `next`: `step` prosegue dentro i sottoprogrammi, mentre `next` prosegue finché il sottoprogramma non ritorna.

È qui però che è rilevante la presenza della `nop` aggiunta a riga 14, prima di `parte_2`. `next` infatti continua fino alla prossima istruzione della *sezione corrente* del codice, che è in questo caso `punto_1`. Se però tale sezione termina subito dopo la `call`, e non esiste quindi una successiva istruzione nella stessa sezione, allora usando `next` il programma continuerà fino alla terminazione. Aggiungere la `nop` ovvia al problema essendo una successiva istruzione ancora parte di `punto_1`.

```
13          call inline
(gdb) n
questo e' un test
14          nop
(gdb)
```

Da notare che “questo e’ un test” è proprio l’input inserito da tastiera durante l’esecuzione di `inline`.

Eseguire il programma un’istruzione alla volta può risultare molto lento. Per esempio, quando vogliamo osservare cosa succede ad una particolare iterazione di un loop. Per questo ci aiutano `break` e `continue`. Nell’esempio che segue, sono usati per raggiungere rapidamente la quarta iterazione.

```
(gdb) b loop
Breakpoint 2 at 0x56556785: file /mnt/c/reti_logiche/assembler/lezioni/1/maiusc.s, line 20.
(gdb) c
Continuing.

Breakpoint 2, loop () at /mnt/c/reti_logiche/assembler/lezioni/1/maiusc.s:20
20          movb (%esi, %ecx), %al
(gdb) i r ecx
ecx        0x0          0
(gdb) c
Continuing.

Breakpoint 2, loop () at /mnt/c/reti_logiche/assembler/lezioni/1/maiusc.s:20
20          movb (%esi, %ecx), %al
(gdb) i r ecx
ecx        0x1          1
(gdb) c
Continuing.

Breakpoint 2, loop () at /mnt/c/reti_logiche/assembler/lezioni/1/maiusc.s:20
20          movb (%esi, %ecx), %al
(gdb) c
Continuing.

Breakpoint 2, loop () at /mnt/c/reti_logiche/assembler/lezioni/1/maiusc.s:20
20          movb (%esi, %ecx), %al
(gdb) i r ecx
ecx        0x3          3
(gdb)
```

L’ultima operazione base da vedere è osservare valori in memoria. Il comando `x` sta per *examine memory* ma, a differenza degli altri comandi, esiste solo in forma abbreviata. Il comando ha 4 argomenti:

- `N`, il numero di “celle” consecutive della memoria da leggere;

- F, il formato con cui interpretare il contenuto di tali “celle”, per esempio d per decimale e c per ASCII;
- U, la dimensione di ciascuna “cella”: b per 1 byte, h per 2 byte, w per 4 byte;
- addr, l’indirizzo in memoria da cui cominciare la lettura.

Il formato del comando è `x/NFU addr`. Gli argomenti N, F e U sono, di default, *gli ultimi utilizzati*. Questo è infatti un comando *con memoria*. Quando non sono specificati, si dovrà omettere anche lo /. L’argomento addr si può passare come

- costante esadecimale, per esempio `x 0x56559066`;
- label preceduta da &, per esempio `x &msg_in`;
- registro preceduto da \$, per esempio `x $esi`;
- espressione basata su aritmetica dei puntatori, per esempio `x (int*)&msg_in+$ecx`.

L’ultima opzione è abbastanza ostica da sfruttare, vedremo come evitarla con una tecnica alternativa. Vediamo degli esempi tornando al debugging del nostro primo programma:

```
(gdb) x/20cb &msg_in
0x56559066:  113 'q' 117 'u' 101 'e' 115 's' 116 't' 111 'o' 32 ' ' 101 'e'
0x5655906e:  39 '\ ' 32 ' ' 117 'u' 110 'n' 32 ' ' 116 't' 101 'e' 115 's'
0x56559076:  116 't' 13 '\r' 10 '\n' 0 '\000'
(gdb) x/20cb &msg_out
0x565590b6:  81 'Q' 85 'U' 69 'E' 0 '\000'      0 '\000'      0 '\000'      0 '\000'
→ 0 '\000'
0x565590be:  0 '\000'      0 '\000'      0 '\000'      0 '\000'      0 '\000'      0
→ '\000' 0 '\000'      0 '\000'
0x565590c6:  0 '\000'      0 '\000'      0 '\000'      0 '\000'
(gdb) x/20cb $esi
0x56559066:  113 'q' 117 'u' 101 'e' 115 's' 116 't' 111 'o' 32 ' ' 101 'e'
0x5655906e:  39 '\ ' 32 ' ' 117 'u' 110 'n' 32 ' ' 116 't' 101 'e' 115 's'
0x56559076:  116 't' 13 '\r' 10 '\n' 0 '\000'
```

In questo programma usiamo un’indirizzazione con indice per leggere e scrivere lettere nei vettori. Infatti, vediamo che il registro esi punta sempre alla prima lettera del vettore, e abbiamo bisogno di usare anche ecx per sapere qual’è la lettera che il programma intende processare in questa iterazione del loop.

Per usare la sintassi menzionata sopra, dovremmo ricordarci come tradurre (%esi, %ecx) in un’espressione di aritmetica dei puntatori. Una alternativa molto agevole è invece la scomposizione dell’istruzione movb (%esi, %ecx), %al in due: una lea e una mov. Infatti, ricordiamo che la lea ci permette di calcolare un indirizzo, anche se con composto con indice, e salvarlo in un registro. Possiamo per esempio scrivere

```
lea (%esi, %ecx), %ebx
movb (%ebx), %al
```

In questo modo, l’indirizzo della lettera da leggere sarà contenuto in ebx, cosa che possiamo sfruttare nel debugger con il comando `x/1cb $ebx`.

Come ultime indicazioni sul debugger, menzioniamo il comando `layout regs`, che mostra ad ogni passo i registri e il codice da eseguire, e i comandi `r`, per riavviare il programma e `q`, per terminare il debugger. Le versioni `qq` e `rr`, *definite ad hoc nell’ambiente di questo corso*, fanno lo stesso senza richiedere conferma.

5.4 Esercizio 1.2: istruzioni stringa

L’esercizio precedente compie un’operazione ripetuta su vettori. Legge da un vettore, una cella alla volta, ne manipola il contenuto, poi lo scrive su un altro vettore. Questo genere di operazioni è adatto per l’uso delle *istruzioni stringa*.

Provare da sé

Provare a svolgere da sé l’esercizio, prima di andare oltre.

1. Leggere messaggio da terminale.
2. Convertire le lettere minuscole in maiuscolo, usando le istruzioni stringa.
3. Stampare messaggio modificato.

Le istruzioni stringa sono un esempio di set di istruzioni specializzate, cioè istruzioni che non sono pensate per implementare algoritmi generici, ma sono invece pensate per fornire supporto hardware efficiente ad uno specifico set di operazioni che alcuni algoritmi necessitano. Infatti, ci si può aspettare che tra due programmi equivalenti, uno scritto con sole istruzioni generali e l'altro scritto con istruzioni specializzate, il secondo sarà molto più performante del primo. Altri esempi comuni sono le istruzioni a supporto di crittografia, encoding e decoding di stream multimediali, e, più recentemente, neural networks.

Questi set di istruzioni sono però più "rigidi" delle istruzioni ad uso generale. Ci impongono infatti dei modi specifici di organizzare dati e codice, perché questi devono essere compatibili con il modo in cui l'algoritmo eseguito da un'istruzione è implementato in hardware.

Nell'esercizio precedente abbiamo considerato due modi di scorrere i due array. Nel primo, che è quello che abbiamo scelto, si carica l'indirizzo di inizio del vettore, e si usa un altro registro come indice, usando l'indirizzazone con indice. Nel secondo, si usa un registro come puntatore alla cella corrente, inizializzato all'indirizzo di inizio del vettore e poi incrementato (della quantità giusta) per passare all'elemento successivo. In entrambi i casi, siamo liberi di usare i registri che vogliamo, per esempio non abbiamo nessun problema se scriviamo il programma di prima come segue:

```

    lea msg_in, %eax
    lea msg_out, %ebx
    mov $0, %edx
loop:
    movb (%eax, %edx), %cl
    ...

```

Infatti, usare `esi` ed `edi` come registri puntatori, ed `ecx` come registro di indice, è del tutto opzionale.

Tutto questo cambia quando si vogliono usare istruzioni specializzate come le istruzioni stringa. Queste ci impongono di usare `esi` come puntatore al vettore sorgente, `edi` come puntatore al vettore destinatario, `eax` come registro dove scrivere o da cui leggere il valore da trasferire, `ecx` come contatore delle ripetizioni da eseguire, etc. Una volta scelte le istruzioni da usare, dobbiamo quindi assicurarci di seguire quanto imposto dall'istruzione. Per questo esercizio siamo interessati alla `lods`, che legge un valore dal vettore e ne sposta il puntatore allo step successivo, e la `stos`, che scrive un valore nel vettore. Partiamo dal riscrivere il `punto_2` in modo da rendere l'algoritmo compatibile.

```

...
punto_2:
    lea msg_in, %esi
    lea msg_out, %edi
loop:
    movb (%esi), %al
    inc %esi
    cmp $'a', %al
    jb post_check
    cmp $'z', %al
    ja post_check
    and $0xdf, %al
post_check:
    movb %al, (%edi)
    inc %edi
    cmp $0x0d, %al
    jne loop
...

```

Abbiamo dunque rimosso l'uso di `ecx` come indice, e usiamo `esi` ed `edi` come puntatori. Il fatto di usare la `inc` è legato alla dimensione dei dati, cioè 1 byte. Dovremmo invece scrivere `add $2, %esi` o `add $4, %esi` per dati su 2 o 4 byte. Altra nota è che *incrementiamo* i puntatori, anziché decrementarli, perché stiamo eseguendo l'operazione da sinistra verso destra.

Siamo pronti adesso a sostituire le istruzioni evidenziate con delle istruzioni stringa. Il sorgente finale è scaricabile [qui](#).

```

...
punto_2:
    lea msg_in, %esi

```

```

    lea msg_out, %edi
    // highlight-start
    cld
    // highlight-end
loop:
    lodsb
    cmp $'a', %al
    jb post_check
    cmp $'z', %al
    ja post_check
    and $0xdf, %al
post_check:
    stosb
    cmp $0x0d, %al
    jne loop
...

```

L'istruzione `cld` serve a impostare a 0 il flag di direzione, che serve a indicare alle istruzioni stringa se andare da sinistra verso destra o il contrario. Dato che tutti i registri sono impliciti, dobbiamo sempre specificare la dimensione delle istruzioni, in questo caso `b`.

Come esercizio, può essere interessante osservare con il debugger l'evoluzione dei registri, osservando come si eseguono più operazioni con una sola istruzione.

5.5 Esercizi per casa

Parte fondamentale delle esercitazioni è *fare pratica*. Per questo, vengono lasciati alcuni esercizi per casa.

Esercizi 1.3 e 1.4

Scrivere dei programmi che si comportano come gli esercizi 1.1 e 1.2, tranne che per il fatto di convertire da maiuscolo in minuscolo anziché il contrario.

Esercizio 1.5

Scrivere un programma che, a partire dalla sezione `.data` che segue (e scaricabile [qui](#)), conta e stampa il numero di occorrenze di `numero` in `array`.

```

.include "../files/utility.s"

.data
array:      .word 1, 256, 256, 512, 42, 2048, 1024, 1, 0
array_len:  .long 9
numero:     .word 1

```

Esercizio 1.6

Quello che segue (e scaricabile [qui](#)) è un tentativo di soluzione dell'esercizio precedente. Contiene tuttavia uno o più bug. Trovarli e correggerli.

```

1  .include "../files/utility.s"
2
3  .data
4  array:      .word 1, 256, 256, 512, 42, 2048, 1024, 1, 0
5  array_len:  .long 9
6  numero:     .word 1
7
8  .text
9
10 _main:
11     nop
12     mov $0, %cl
13     mov numero, %ax

```

```

14     mov $0, %esi
15
16 comp:
17     cmp array_len, %esi
18     je fine
19     cmpw array(%esi), %ax
20     jne poi
21     inc %cl
22
23 poi:
24     inc %esi
25     jmp comp
26
27 fine:
28     mov %cl, %al
29     call outdecimal_byte
30     ret

```

Esercizio 1.7

Scrivere un programma che svolga quanto segue.

```

# leggere 2 numeri interi in base 10, calcolarne il prodotto, e stampare il risultato.

# lettura:
# come primo carattere leggere il segno del numero, cioè un '+' o un '-'
# segue il modulo del numero, minore di 256

# stampa:
# stampare prima il segno del numero (+ o -), poi il modulo in cifre decimali

```

Esercizio 1.8

Quello che segue (e scaricabile [qui](#)) è un tentativo di soluzione dell'esercizio precedente. Contiene tuttavia uno o più bug. Trovarli e correggerli.

```

1  .include "./files/utility.s"
2
3  mess1: .asciz "inserire il primo numero intero:\r"
4  mess2: .asciz "inserire il secondo numero intero:\r"
5  mess3: .asciz "il prodotto dei due numeri e':\r"
6  a:     .word 0
7  b:     .word 0
8
9  _main:
10     nop
11     lea mess1, %ebx
12     call outline
13     call in_intero
14     mov %ax, a
15
16     lea mess2, %ebx
17     call outline
18     call in_intero
19     mov %ax, b
20
21     mov a, %ax
22     mov b, %bx
23     imul %bx
24
25     lea mess3, %ebx
26     call outline
27     call out_intero
28     ret
29
30 # Legge un intero composto da segno e modulo minore di 256
31 # ne lascia la rappresentazione in complemento alla radice base 2 in ax

```

```
32 in_intero:
33     push %ebx
34     mov $0, %bl
35 in_segno_loop:
36     call inchar
37     cmp $'+', %al
38     je in_segno_poi
39     cmp $'-', %al
40     jne in_segno_loop
41     mov $1, %bl
42 in_segno_poi:
43     call outchar
44     call indecimal_word
45     call newline
46     cmp $1, %bl
47     jne in_intero_fine
48     neg %ax
49 in_intero_fine:
50     pop %ebx
51     ret
52
53 # Legge la rappresentazione di un numero intero in complemento alla radice base 2 in eax
54 # Lo stampa come segno seguito dalle cifre decimali
55 out_intero:
56     push %ebx
57     mov %eax, %ebx
58     cmp $0, %ebx
59     ja out_intero_pos
60     jmp out_intero_neg
61 out_intero_pos:
62     mov $'+', %al
63     call outchar
64     jmp out_intero_poi
65 out_intero_neg:
66     mov $'-', %al
67     call outchar
68     neg %ebx
69     jmp out_intero_poi
70 out_intero_poi:
71     mov %ebx, %eax
72     call outdecimal_long
73     pop %ebx
74     ret
```

6. Esercitazione 2

6.1 Soluzioni passo-passo esercizi per casa

Esercizio 1.6: soluzione passo-passo

Ricordiamo la traccia dell'esercizio:

Scrivere un programma che, a partire dalla sezione `.data` che segue (e scaricabile [qui](#)), conta e stampa il numero di occorrenze di `numero` in `array`.

```
.include "./files/utility.s"

.data
array:      .word 1, 256, 256, 512, 42, 2048, 1024, 1, 0
array_len:  .long 9
numero:     .word 1
```

Questa è invece la soluzione proposta dall'esercizio:

```
1  .include "./files/utility.s"
2
3  .data
4  array:      .word 1, 256, 256, 512, 42, 2048, 1024, 1, 0
5  array_len:  .long 9
6  numero:     .word 1
7
8  .text
9
10 _main:
11     nop
12     mov $0, %c1
13     mov numero, %ax
14     mov $0, %esi
15
16 comp:
17     cmp array_len, %esi
18     je fine
19     cmpw array(%esi), %ax
20     jne poi
21     inc %c1
22
23 poi:
24     inc %esi
25     jmp comp
26
27 fine:
28     mov %c1, %al
29     call outdecimal_byte
30     ret
```

Come prima cosa, cerchiamo di capire, a grandi linee, cosa cerca di fare questo programma.

Notiamo l'uso di `%c1`: dall'inizializzazione a riga 12, l'incremento condizionato a righe 19-21, e la stampa a righe 28-29, si evince che `%c1` è usato come contatore dei successi, ossia di quante volte è stato trovato `numero` in `array`. Notiamo che `%ax` viene inizializzato con `numero` e, prima della stampa, mai aggiornato. Infine, `%esi` viene inizializzato a 0 e incrementato a fine di ogni ciclo, confrontandolo con `array_len` per determinare quando uscire dal loop. Infine, a riga 19 notiamo il confronto tra un valore di `array`, indicizzato con `%esi`, e `%ax`, che contiene `numero`.

Si ricostruisce quindi questa logica: scorro valore per valore `array`, indicizzandolo con `%esi`, e lo confronto con

numero, che è appoggiato su %ax (perché il confronto tra due valori in memoria non è possibile con `cmp`). Utilizzo %c1 come contatore dei successi, e alla fine dello scorrimento ne stampo il valore.

Fin qui nessuna sorpresa, il programma sembra seguire lo schema che si seguirebbe con un normale programma in C:

```
int c1 = 0;
for(int esi = 0; esi < array_len; esi++){
    if(array[esi] == numero)
        c1++;
}
```

Proviamo ad eseguire il programma: ci si aspetta che stampi 2. Invece, stampa 3. Dobbiamo passare al debugger.

Quello che ci conviene guardare è quello che succede ad ogni loop, in particolare alla riga 19, dove la `cmpw` confronta un valore di `array` con %ax, che contiene `numero`. Però, la `cmpw` utilizza un indirizzamento complesso che, abbiamo visto, richiede una sintassi più complicata nel debugger. Cambio quindi quella istruzione in una serie equivalente che sia più facile da osservare col debugger.

```
1  .include "./files/utility.s"
2
3  .data
4  array:    .word 1, 256, 256, 512, 42, 2048, 1024, 1, 0
5  array_len: .long 9
6  numero:   .word 1
7
8  .text
9
10 _main:
11     nop
12     mov $0, %c1
13     mov numero, %ax
14     mov $0, %esi
15
16 comp:
17     cmp array_len, %esi
18     je fine
19     movw array(%esi), %bx
20     cmpw %bx, %ax
21     jne poi
22     inc %c1
23
24 poi:
25     inc %esi
26     jmp comp
27
28 fine:
29     mov %c1, %al
30     call outdecimal_byte
31     ret
```

Assemblo, avvio il debugger, e setto un breakpoint alla riga 20 con `break 20`. Lascio girare il programma con `continue`, che quasi immediatamente raggiunge la riga 20 e si ferma. Ricordiamo che il debugger si ferma *prima* di eseguire una istruzione.

Vediamo lo stato dei registri, con `i r ax bx c1 esi`.

```
(gdb) i r ax bx c1 esi
ax          0x1          1
bx          0x1          1
c1          0x0          0
esi         0x0          0
```

Fin qui, tutto come ci si aspetta: %ax che contiene `numero`, %bx contiene il numero alla prima cella di `array`, i due contatori %c1 e %esi sono a 0. Facciamo `step` per vedere l'esito del confronto: dopo la riga 21 l'esecuzione giunge alla riga 22, indicando che il salto non è stato fatto perché `jne` è stata eseguita dopo un confronto tra valori uguali. Continuiamo con `step` controllando che il comportamento sia quello atteso, fino a giungere di nuovo alla riga 20.

```
(gdb) i r ax bx c1 esi
ax          0x1          1
bx          0x0          0
c1          0x1          1
esi         0x1          1
```

Qui abbiamo la prima sorpresa. In `%bx` troviamo 0, ma il secondo valore di `array` è 256. Se continuiamo, vediamo che 256 compare come terzo valore, poi 1 come quarto, poi 256 come quinto. Abbiamo quindi dei valori aggiuntivi che compaiono nel vettore mentre lo scorriamo ma non nell'allocazione codice a riga 4. Continuando ancora, vediamo che i 9 valori coperti dal programma non sono affatto tutti e 9 quelli a riga 4, e che effettivamente il valore 1 compare 3 volte.

Abbiamo intanto confinato il problema: la *lettura* di valori da `array`.

Per capire cosa sta succedendo, dobbiamo ricordare come si comporta l'allocazione in memoria di valori su più byte: abbiamo infatti a che fare con *word*, composte da 2 byte ciascuna, e un indirizzo in memoria è l'indirizzo di un solo byte.

L'architettura x86 è *little-endian*, che significa **little end first**, un riferimento a [I viaggi di Gulliver](#). Questo si traduce nel fatto che quando un valore di n byte viene salvato in memoria a partire dall'indirizzo a , il byte meno significativo del valore viene salvato in a , il secondo meno significativo in $a + 1$, e così via fino al più significativo in $a + (n - 1)$.

Possiamo quindi immaginare così il nostro `array` in memoria.



Figura 6.1: Layout di array in memoria.

La lettura di una *word* dalla memoria funziona quindi così: dato l'indirizzo a , vengono letti i byte agli indirizzi a e $a + 1$ e concatenati nell'ordine $(a + 1, a)$. Una istruzione come `movw a, %bx`, quindi, salverà il contenuto di $a + 1$ in `%bh` e il contenuto di a in `%bl`.

Per la lettura di più *word* consecutive, dobbiamo assicurarci di incrementare l'indirizzo di 2 alla volta: come mostrato in figura, il secondo valore è memorizzato a partire da `array + 2`, il terzo da `array + 4`, e così via.

Tornando però al codice dell'esercizio, questo non succede:

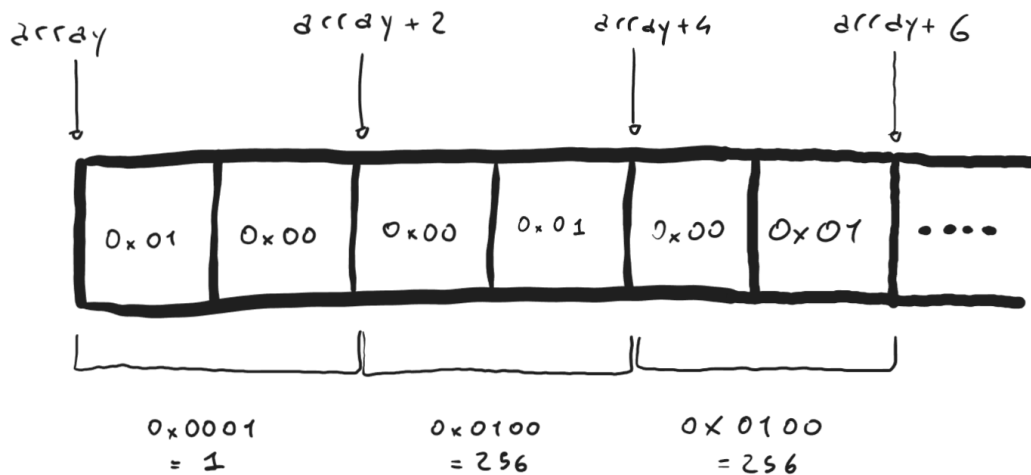
```
comp:
  cmp array_len, %esi
  je fine
  movw array(%esi), %bx
  cmpw %bx, %ax
  jne poi
  inc %c1

poi:
  inc %esi
  jmp comp
```

Ecco quindi spiegato cosa legge il programma in memoria: quando alla seconda iterazione si esegue `movb array(%esi), %bx`, con `%esi` che vale 1, si sta leggendo un valore composto dal byte meno significativo del secondo valore con-

catenato con il byte più significativo del primo. Questo valore è del tutto estraneo e privo di senso se confrontato con array così come è stato dichiarato e allocato, ma nell'eseguire le istruzioni il processore non controlla niente di tutto ciò.



Figura 6.2: Lettura erranea di array : sbagliando l'incremento dell'indirizzo, leggiamo dei byte senza alcuna relazione fra loro dalla memoria e li interpretiamo come parti di una word.

Abbiamo due strade per correggere questo errore. Il primo approccio è quello di incrementare `%esi` di 2 alla volta, così che l'indirizzamento `array(%esi)` risulti corretto. Questo però vuol dire che `%esi` non può più essere usato come contatore confrontabile con `array_len`, e si dovrà gestire tale confronto in altro modo (per esempio, usando un registro separato come contatore). La seconda strada è quella di usare il fattore di *scala* dell'indirizzamento, che è pensato proprio per questi casi. Infatti, `array(, %esi, 2)` calcolerà l'indirizzo `array + 2 * esi`. Da notare la virgola subito dopo la parentesi, a indicare che non si sta specificando alcun registro *base*, mentre `%esi` è *indice*.

In ultimo, una riflessione sul codice C che abbiamo visto prima come modello di questo programma: in quel codice non vi è alcun errore perché `array[esi]`, sfruttando la tipizzazione e l'aritmetica dei puntatori, applica sempre i fattori di scala corretti.

Il codice finale, scaricabile [qui](#), è il seguente:

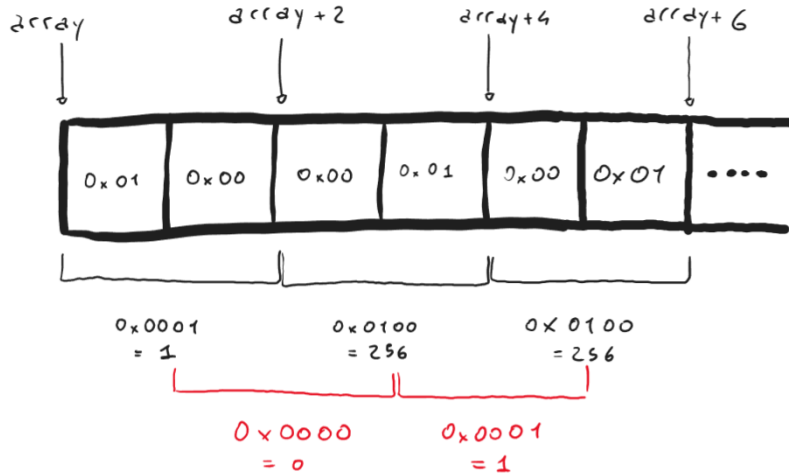
```

1  .include "./files/utility.s"
2
3  .data
4  array:      .word 1, 256, 256, 512, 42, 2048, 1024, 1, 0
5  array_len: .long 9
6  numero:    .word 1
7
8  .text
9
10 _main:
11     nop
12     mov $0, %cl
13     mov numero, %ax
14     mov $0, %esi
15
16 comp:
17     cmp array_len, %esi
18     je fine
19     cmpw array(, %esi, 2), %ax
20     jne poi
21     inc %cl
22
23 poi:
24     inc %esi
25     jmp comp
26

```

```

27 fine:
28     mov %cl, %al
29     call outdecimal_byte
30     ret

```

Esercizio 1.8: soluzione passo-passo

Ricordiamo la traccia dell'esercizio:

Scrivere un programma che svolge quanto segue.

leggere 2 numeri interi in base 10, calcolarne il prodotto, e stampare il risultato.

lettura:

come primo carattere leggere il segno del numero, cioè un '+' o un '-'

segue il modulo del numero, minore di 256

stampa:

stampare prima il segno del numero (+ o -), poi il modulo in cifre decimali

Questa è invece la soluzione proposta dall'esercizio:

```

1  .include "./files/utility.s"
2
3  mess1: .asciz "inserire il primo numero intero:\r"
4  mess2: .asciz "inserire il secondo numero intero:\r"
5  mess3: .asciz "il prodotto dei due numeri e':\r"
6  a:     .word 0
7  b:     .word 0
8
9  _main:
10     nop
11     lea mess1, %ebx
12     call outline
13     call in_intero
14     mov %ax, a
15
16     lea mess2, %ebx
17     call outline
18     call in_intero
19     mov %ax, b
20
21     mov a, %ax
22     mov b, %bx
23     imul %bx
24
25     lea mess3, %ebx
26     call outline
27     call out_intero
28     ret
29
30 # Legge un intero composto da segno e modulo minore di 256
31 # ne lascia la rappresentazione in complemento alla radice base 2 in ax
32 in_intero:
33     push %ebx
34     mov $0, %bl
35 in_segno_loop:
36     call inchar
37     cmp $'+', %al
38     je in_segno_poi
39     cmp $'-', %al
40     jne in_segno_loop
41     mov $1, %bl
42 in_segno_poi:
43     call outchar
44     call indecimal_word
45     call newline

```

```

46     cmp $1, %bl
47     jne in_intero_fine
48     neg %ax
49 in_intero_fine:
50     pop %ebx
51     ret
52
53 # Legge la rappresentazione di un numero intero in complemento alla radice base 2 in eax
54 # Lo stampa come segno seguito dalle cifre decimali
55 out_intero:
56     push %ebx
57     mov %eax, %ebx
58     cmp $0, %ebx
59     ja out_intero_pos
60     jmp out_intero_neg
61 out_intero_pos:
62     mov $'+', %al
63     call outchar
64     jmp out_intero_poi
65 out_intero_neg:
66     mov $'- ', %al
67     call outchar
68     neg %ebx
69     jmp out_intero_poi
70 out_intero_poi:
71     mov %ebx, %eax
72     call outdecimal_long
73     pop %ebx
74     ret

```

Per brevità, e vista la documentazione dei sottoprogrammi, lascio al lettore l'interpretazione a grandi linee del programma. Passeremo direttamente ai problemi incontrati testando il programma.

```

inserire il primo numero intero:
+30
Segmentation fault

```

L'errore, sicuramente già ben noto, è in realtà un risultato tipico di una vasta gamma di errori. Di per sé significa semplicemente "tentativo di accesso in una zona di memoria a cui non si può accedere per fare quello che si voleva fare". Non spiega, per esempio, cos'è che si voleva fare e perché è sbagliato. Vediamo tramite il debugger.

```

Program received signal SIGSEGV, Segmentation fault.
  _main () at /mnt/c/reti_logiche/assembly/lezioni/2/imul_debug.s:14
14      mov %ax, a

```

Vediamo che il problema è il tentativo di scrivere all'indirizzo *a*, che è la word allocata poco più su. Il problema qui è che il programma non ha nessuna distinzione tra `.data` e `.text`: di default è tutto `.text`, dove non si può scrivere perché non ci è permesso, normalmente, di sovrascrivere le istruzioni del programma.

```

1  .include "./files/utility.s"
2
3  .data
4  mess1: .asciz "inserire il primo numero intero:\r"
5  mess2: .asciz "inserire il secondo numero intero:\r"
6  mess3: .asciz "il prodotto dei due numeri e':\r"
7  a:     .word 0
8  b:     .word 0
9
10 .text
11 _main:
12 ...

```

Riproviamo il programma:

```

inserire il primo numero intero:
+30
inserire il secondo numero intero:
+20
il prodotto dei due numeri e':
+600

```

Fin qui, sembra andare bene. Ricordiamoci però di testare *tutti i casi di interesse*, in particolare i *casi limite*. Le specifiche dell'esercizio ci chiedono di considerare numeri interi di modulo inferiore a 256.

```

inserire il primo numero intero:
+255
inserire il secondo numero intero:
+255
il prodotto dei due numeri e':
+65025

```

Corretto.

```

inserire il primo numero intero:
-255
inserire il secondo numero intero:
+255
il prodotto dei due numeri e':
+511

```

Decisamente non corretto. Verifichiamo col debugger. Per prima cosa, ci assicuriamo che la lettura di numeri negativi sia corretta. Mettiamo un breakpoint a riga 16 (riga 14 prima dell'aggiunta di `.data` e `.text`), e verifichiamo cosa viene letto quando inseriamo `-255`.

```

(gdb) b 16
Breakpoint 2 at 0x56556774: file /mnt/c/reti_logiche/assembler/lezioni/2/imul_debug.s, line 16.
(gdb) c
Continuing.
inserire il primo numero intero:
-255

Breakpoint 2, _main () at /mnt/c/reti_logiche/assembler/lezioni/2/imul_debug.s:16
16      mov %ax, a
(gdb) i r ax
ax      0xff01      -255
(gdb)

```

Fin qui è bene, il problema non sembra essere nella lettura di interi da tastiera. Proseguiamo quindi alla moltiplicazione, e controlliamone il risultato. La `imul` utilizzata è a 16 bit, che da documentazione vediamo usa `%ax` come operando implicito, `%bx` come operando esplicito, e `%dx_%ax` come destinatario del calcolo.

```

Breakpoint 3, _main () at /mnt/c/reti_logiche/assembler/lezioni/2/imul_debug.s:25
25      imul %bx
(gdb) i r ax bx
ax      0xff01      -255
bx      0xff       255
(gdb) s
27      lea mess3, %ebx
(gdb) i r dx ax
dx      0xffff      -1
ax      0x1fff      511
(gdb)

```

Concatenando i due registri otteniamo `0xffff01ff`, ricordando, in particolare per `%ax`, che `gdb` omette nelle stampe gli zeri all'inizio di esadecimali. Possiamo verificare questo valore convertendo da esadecimale a decimale con una calcolatrice da programmatore: quella di Windows richiede prima di estendere il valore su 32 bit, cioè `0xffffffffff01ff` (ogni carattere esadecimale sono 4 bit e gli interi si estendono ripetendo il bit più significativo, vanno quindi aggiunte 8 `f`), altre calcolatrici permettono di specificare il numero di bit. Il risultato è `-65025`, che è quello che ci aspettiamo. Anche qui quindi è bene: resta la stampa di questo valore, cioè il sottoprogramma `out_intero`.

```
# Legge la rappresentazione di un numero intero in complemento alla radice base 2 in eax
# Lo stampa come segno seguito dalle cifre decimali
```

Vediamo qui la prima discrepanza: il sottoprogramma si aspetta il risultato in `%eax`, ma noi sappiamo che la `imul` lo lascia in `%dx_%ax`. Ci si può chiedere quale dei due correggere, se il sottoprogramma o il programma che lo usa: in generale, si cambiano le specifiche di un componente interno (il sottoprogramma) solo quando *non hanno senso*, mentre in questo caso abbiamo il componente esterno (il programma) che non rispetta le specifiche d'uso di quello interno.

Assicuriamoci quindi di lasciare il risultato nel registro giusto prima di `call out_intero`.

```
...
mov a, %ax
mov b, %bx
imul %bx

shl $16, %edx
movw %ax, %dx
movl %edx, %eax

lea mess3, %ebx
call outline
call out_intero
...
```

Riproviamo ad eseguire:

```
inserire il primo numero intero:
-255
inserire il secondo numero intero:
+255
il prodotto dei due numeri e':
+4294902271
```

Ritorniamo al debugger, cominciando dalla `call` di `out_intero`, verificando di avere il valore corretto in `%eax`.

```
Breakpoint 2, _main () at /mnt/c/reti_logiche/assembler/lezioni/2/imul_debug.s:33
33      call out_intero
(gdb) i r eax
eax      0xffff01ff      -65025
(gdb)
```

Il valore è corretto. Proseguiamo quindi nel sottoprogramma, cercando di capire come funziona e dove potrebbe sbagliare. La prima cosa che notiamo è che il sottoprogramma ha due rami, `out_intero_pos` e `out_intero_neg`, dove stampa segni diversi e, in caso di numero negativo, usa la `neg` per ottenere l'opposto. Quando si giunge a `out_intero_poi`, stampa il modulo del numero usando `outdecimal_long` (che, ricordiamo, supporta solo numeri naturali). Tuttavia, nella nostra esecuzione abbiamo un negativo che viene stampato come naturale.

Verifichiamo seguendo l'esecuzione con `step`, che entra nel sottoprogramma `out_intero`:

```
(gdb) s
out_intero () at /mnt/c/reti_logiche/assembler/lezioni/2/imul_debug.s:62
62      push %ebx
(gdb) s
63      mov %eax, %ebx
(gdb) s
64      cmp $0, %ebx
(gdb) i r ebx
ebx      0xffff01ff      -65025
(gdb) s
65      ja out_intero_pos
(gdb) s
out_intero_pos () at /mnt/c/reti_logiche/assembler/lezioni/2/imul_debug.s:68
68      mov $'+', %al
(gdb)
```

Effettivamente, nonostante %ebx sia un numero negativo, il salto a out_intero_pos viene eseguito. Guardiamo però meglio: l'istruzione di salto è ja, che interpreta il confronto come *tra numeri naturali*. In effetti, qualunque valore di %ebx diverso da 0, se interpretato come naturale, risulta maggiore di 0. Correggiamo quindi utilizzando jg, e ritestiamo.

```

    cmp $0, %ebx
    jg out_intero_pos
    jmp out_intero_neg

```

```

inserire il primo numero intero:
-255
inserire il secondo numero intero:
+255
il prodotto dei due numeri e':
-65025

```

Si dovrebbe continuare con altri test (combinazioni di segni, uso di 0) fino a convincersi che funzioni, per questa lezione ci fermiamo qui.

Il codice finale, scaricabile [qui](#), è il seguente:

```

1  .include "./files/utility.s"
2
3  .data
4  mess1: .asciz "inserire il primo numero intero:\r"
5  mess2: .asciz "inserire il secondo numero intero:\r"
6  mess3: .asciz "il prodotto dei due numeri e':\r"
7  a:     .word 0
8  b:     .word 0
9
10 .text
11 _main:
12     nop
13     lea mess1, %ebx
14     call outline
15     call in_intero
16     mov %ax, a
17
18     lea mess2, %ebx
19     call outline
20     call in_intero
21     mov %ax, b
22
23     mov a, %ax
24     mov b, %bx
25     imul %bx
26
27     shl $16, %edx
28     movw %ax, %dx
29     movl %edx, %eax
30
31     lea mess3, %ebx
32     call outline
33     call out_intero
34     ret
35
36 # Legge un intero composto da segno e modulo minore di 256
37 # ne lascia la rappresentazione in complemento alla radice base 2 in ax
38 in_intero:
39     push %ebx
40     mov $0, %bl
41 in_segno_loop:
42     call inchar
43     cmp $'+', %al
44     je in_segno_poi
45     cmp $'-', %al
46     jne in_segno_loop

```

```

47     mov $1, %bl
48 in_segno_poi:
49     call outchar
50     call indecimal_word
51     call newline
52     cmp $1, %bl
53     jne in_intero_fine
54     neg %ax
55 in_intero_fine:
56     pop %ebx
57     ret
58
59 # Legge la rappresentazione di un numero intero in complemento alla radice base 2 in eax
60 # Lo stampa come segno seguito dalle cifre decimali
61 out_intero:
62     push %ebx
63     mov %eax, %ebx
64     cmp $0, %ebx
65     jg out_intero_pos
66     jmp out_intero_neg
67 out_intero_pos:
68     mov $'+', %al
69     call outchar
70     jmp out_intero_poi
71 out_intero_neg:
72     mov $'-', %al
73     call outchar
74     neg %ebx
75     jmp out_intero_poi
76 out_intero_poi:
77     mov %ebx, %eax
78     call outdecimal_long
79     pop %ebx
80     ret

```

6.2 Esercizio 2.1: esercizio d'esame 2022-01-26

Vediamo ora un esercizio d'esame, del 26 Gennaio 2022. Il testo con soluzione si trova [qui](#).

Provare da sé

Provare a svolgere da sé l'esercizio, prima di guardare la soluzione o andare oltre per la discussione.

La soluzione di questo esercizio ha alcuni spunti interessanti.

Il primo è che il set di dati è presentato come una matrice. Ma a differenza del C dove possiamo scrivere `matrice[i][j]` e lasciare che l'aritmetica dei puntatori faccia il resto, in assembler dobbiamo gestire da noi la rappresentazione di una matrice tramite un vettore, associando indici su due dimensioni ad un solo indice. L'esercizio ci aiuta in questo indicando una associazione specifica, usata anche per il caricamento dello stato iniziale.

Da questa associazione osserviamo che: ogni lettera corrisponde a 4 celle consecutive, dove a corrisponde a $[0, 3]$, b a $[4, 7]$ e così via. Date le 4 celle consecutive, il numero determina una tra queste, dove 1 significa la prima, 2 la seconda e così via. Se traduciamo la lettera in un indice i e il numero in un indice j , entrambi $\in [0, 3]$, possiamo esprimere quindi l'indice della cella nel vettore come $i * 4 + j$.

Nella soluzione, i sottoprogrammi `in_lettera` e `in_numero` si occupano di leggere i due valori da tastiera (con la solita struttura ciclica per ignorare caratteri inattesi) e lasciare il relativo indice in `%al`. Dato che i caratteri utilizzati sono consecutivi nella tabella ASCII, questi indici sono calcolabili con una semplice sottrazione.

```

# Sottoprogramma per la lettura della lettera, da 'a' a 'd'
# Lascia l'indice corrispondente (da 0 a 3) in AL
in_lettera:
    call inchar
    cmp $'a', %al
    jb in_lettera
    cmp $'d', %al
    ja in_lettera

```



```
call outchar
sub '$a', %al
ret
```

Questi indici sono poi composti secondo la formula di cui sopra.

```
call in_lettera
mov %al, %cl
shl $2, %cl # cl = cl * 4, ossia la dimensione di ogni riga
call in_numero
add %al, %cl # cl contiene l'indice (da 0 a 15) della posizione bersagliata
```

Il secondo punto interessante è che non è necessario utilizzare un vettori di byte in memoria, perché per gestire un flag vero/falso basta un bit, e per gestirne 16 basta una word. Tuttavia, non abbiamo modo di interagire con i registri in modo diretto sul singolo bit: possiamo immaginare una sintassi come `%ax[%cl]` che testi o modifichi uno specifico bit, ma il processore non ha nulla del genere.

Possiamo però utilizzare istruzioni bit a bit, con delle *maschere* adeguate che vadano a testare o modificare solo ciò che ci interessa.

Per il test, possiamo usare una `and` con una maschera composta da soli 0 tranne che per la posizione che ci interessa testare. Se il risultato è diverso da 0, vuol dire che l'altro operando, alla posizione d'interesse, ha il bit 1.

```
mov $1, %ax
shl %cl, %ax # ax contiene una maschera da 16 bit con 1 nella posizione bersagliata
and %dx, %ax # se abbiamo colpito qualcosa, ax rimane invariato. altrimenti varra' 0
jz mancato
```

Similmente, quando intendiamo mettere un bit a 0 (in questo caso, a indicare che il bersaglio colpito non c'è più), possiamo usare una `and` con maschera opposta alla precedente, ossia con soli 1 tranne che per la posizione da azzerare, o una `xor` con la stessa maschera precedente, che causerà il cambio di valore (da 1 a 0 o da 0 a 1) solo del bit d'interesse. La soluzione, dato che a questo punto è già noto che il bit di interesse è a 1, utilizza la seconda opzione.

```
colpito:
lea msg_colpito, %ebx
call outline
xor %ax, %dx # togliamo il bersaglio colpito
jmp ciclo_partita_fine
```

Questo schema rende tralaltro molto più semplice la lettura dello stato iniziale, dato che tutto il necessario è fatto dal sottoprogramma di utility `inword`.

6.3 Esercizi per casa

Esercizio 2.2

Quello che segue (e scaricabile [qui](#)) è un tentativo di soluzione per le seguenti specifiche:

```
# Leggere una riga dal terminale, che DEVE contenere almeno 2 caratteri '_'
# Identificare e stampa la sottostringa delimitata dai primi due caratteri '_'
```

Un esempio di output ([qui](#) in formato txt) è il seguente

```
questa e' una _prova_ !!
prova
```

Contiene tuttavia uno o più bug. Trovarli e correggerli.

```
1 .include "../files/utility.s"
2
3 .data
4
5 msg_in: .fill 80, 1, 0
```

```
6
7 .text
8 _main:
9     nop
10    mov $80, %cx
11    lea msg_in, %ebx
12    call inline
13
14    cld
15    mov $'_', %al
16    lea msg_in, %esi
17    mov $80, %cx
18
19    repne scasb
20    mov %esi, %ebx
21    repne scasb
22    mov %esi, %ecx
23    sub %ebx, %ecx
24    call outline
25
26    ret
```

Esercizio 2.3

A partire dalla soluzione dell'esercizio precedente, estendere il programma per rispettare le seguenti specifiche:

```
# Leggere una riga dal terminale
# Identificare e stampa la sottostringa delimitata dai primi due caratteri '_'
# Se un solo carattere '_' e' presente, assumere che la sottostringa cominci
# ad inizio stringa e finisca prima del carattere '_'
# Se nessun carattere '_' e' presente, stampare l'intera stringa
```

7. Esercitazione 3

7.1 Soluzioni esercizi per casa

Esercizio 2.2: soluzione

Il programma usa `repne scasb` per scorrere il vettore finché non trova il carattere in `%a1`, cioè `_`. Dopo la prima scansione, salva l'indirizzo attuale per usarlo come indirizzo di partenza della sottostringa. Dopo la seconda scansione, fa una sottrazione di indirizzi per trovare il numero di caratteri che compongono la sottostringa. Usando indirizzo di partenza e numero caratteri, stampa quindi a terminale.

I bug da trovare sono i seguenti:

- Le istruzioni `rep` utilizzano `%ecx`, ma la riga 17 inizializza solo `%cx`. Questo funziona solo se, per puro caso, la parte alta di `%ecx` è a 0 ad inizio programma.
- L'istruzione `scasb` ha l'indirizzo del vettore come destinatario implicito in `%edi`, non `%esi`.
- La `repne scasb` termina *dopo* aver scansionato il carattere che rispetta l'equivalenza. Questo vuol dire che dopo la prima scansione abbiamo l'indirizzo del carattere dopo il primo `_` (corretto) ma dopo la seconda scansione abbiamo l'indirizzo del carattere dopo il secondo `_`: la sottrazione calcola una sottostringa che include il `_` di terminazione.
- Il sottoprogramma usato è quello sbagliato: `outline` stampa finché non incontra `\r`, per indicare il numero di caratteri da stampare va usato `outmess`.

Il codice dopo le correzioni è quindi il seguente, scaricabile [qui](#).

```
1  .include "../files/utility.s"
2
3  .data
4
5  msg_in: .fill 80, 1, 0
6
7  .text
8  _main:
9      nop
10     mov $80, %cx
11     lea msg_in, %ebx
12     call inline
13
14     cld
15     mov $('_', %al
16     lea msg_in, %edi
17     mov $80, %cx
18
19     repne scasb
20     mov %edi, %ebx
21     repne scasb
22     mov %edi, %ecx
23     sub %ebx, %ecx
24     dec %ecx
25     call outmess
26
27     ret
```

Si sottolinea inoltre una debolezza della soluzione: la sottrazione fra puntatori funziona solo perché la scala è 1, cioè maneggiamo valori da 1 byte, per cui c'è corrispondenza fra la differenza di due indirizzi e il numero di elementi fra loro. Una soluzione più robusta è utilizzare la differenza del contatore `%ecx` anziché di puntatori. In alternativa, si può utilizzare `shift` a destra dopo la sottrazione per tener conto di una scala maggiore di 1, ma è un metodo che rende facile sbagliare (bisogna stare attenti all'ordine tra `shift` e decremento). Si può verificare

come un simile esercizio basato su word, per esempio con serie di valori decimali delimitati da 0.

Esercizio 2.3: soluzione

Il programma dell'esercizio 2.2 viene complicato dalla richiesta di gestire dei valori di default, in caso siano presenti uno o nessun delimitatore `_`. Questo vuol dire gestire il caso in cui una `repne scasb` termina non perché ha trovato il carattere, ma perché `%ecx` è stato decrementato fino a 0.

Questo si implementa come dei semplici check su `%ecx` dopo ciascuna `repne scasb`, in caso sia 0 si va ad un branch separato: se succede alla prima scansione non è presente alcun `_` e saltiamo quindi a `print_all`, se succede alla seconda scansione abbiamo solo un `_` e saltiamo quindi a `print_from_start`. Altrimenti, si prosegue con lo stesso codice dell'esercizio 2.2, che nomineremo `print_substr`.

Per `print_all` basta una semplice outline dell'intera stringa. Per `print_from_start`, si fa un ragionamento non dissimile da quanto visto per l'esercizio precedente, dove va usato come inizio l'indirizzo di `msg_in` e il numero di caratteri può essere calcolato, come prima, usando l'indirizzo che troviamo in `%edi` dopo la prima `repne scasb`. Il codice risultante è il seguente, scaricabile [qui](#).

```

1  .include "./files/utility.s"
2
3  .data
4
5  msg_in: .fill 80, 1, 0
6
7  .text
8  _main:
9      nop
10     mov $80, %cx
11     lea msg_in, %ebx
12     call inline
13
14     cld
15     mov $' ', %al
16     lea msg_in, %edi
17     mov $80, %ecx
18
19     repne scasb
20     cmp $0, %ecx
21     je print_all
22
23     mov %edi, %ebx
24     repne scasb
25     cmp $0, %ecx
26     je print_from_start
27
28 print_substr:
29     mov %edi, %ecx
30     sub %ebx, %ecx
31     dec %ecx
32     call outmess
33     ret
34
35 print_from_start:
36     mov %ebx, %ecx
37     lea msg_in, %ebx
38     sub %ebx, %ecx
39     dec %ecx
40     call outmess
41     ret
42
43 print_all:
44     lea msg_in, %ebx
45     call outline
46     ret

```

7.2 Esercizio 3.1: esercizio d'esame 2021-01-08

Il testo con soluzione si trova [qui](#).

Provare da sé

Provare a svolgere da sé l'esercizio, prima di guardare la soluzione o andare oltre per la discussione.

Questo esercizio pone principalmente tre spunti.

Il primo è la gestione dell'input, da eseguire con un loop di `inchar` e controlli, facendo `outchar` solo quando il carattere è accettato. Questo è stato già visto, per esempio, nell'esercizio 1.8.

Il secondo spunto riguarda il *dimensionamento* dei dati da gestire. Infatti, dobbiamo scegliere se usare 8, 16 o 32 bit, e possiamo farlo solo cercando di capire su quanti bit sta il numero più grande che possiamo gestire.

Data la natura del problema, è facile intuire che questo si trova quando $N = 9$ e $k = 9$. Dovremmo stampare un triangolo 9 righe, ciascuna composta da 1 a 9 numeri, a partire da 1 e di passo 9. Da una parte, potremmo ricordarci questa è una sequenza nota: la somma di $1 + 2 + \dots + n$ è $\frac{n(n+1)}{2}$, quindi abbiamo $9 \cdot 10/2 = 45$ elementi. Tuttavia, un approccio più semplice porta a un risultato simile: di sicuro il triangolo avrà meno elementi di un quadrato di lato 9, composto da $9 \cdot 9 = 81$ elementi e, dato che la diagonale è inclusa, avrà più della metà di questo, cioè $81/2$. Possiamo quindi dire con questo ragionamento che sono più di 41 elementi e meno di 81, mentre usando la formula esatta troviamo che sono 45.

Dato che incrementiamo di passo 9 ogni volta, il numero di posizione j sarà $(j - 1) \cdot 9 + 1$. Considerando per la stima di prima il 41-esimo elemento, abbiamo $40 \cdot 9 + 1 = 361$, mentre l'81-esimo elemento (che non sarà mai presente) sarebbe $80 \cdot 9 + 1 = 721$. Il valore esatto, se ci ricordiamo la formula di cui sopra, è invece $44 \cdot 9 + 1 = 397$. Un tale numero deve essere rappresentato su più di 8 bit, ma sta senza problemi in 16 bit: svolgeremo quindi i nostri calcoli usando delle *word* di 16 bit.

Non resta quindi che fare la stampa del triangolo. Questo si può scrivere come un doppio loop, dove il loop interno usa il contatore esterno per determinare quando uscire stampando una nuova riga, mentre un registro contatore viene utilizzato durante ogni ciclo per calcolare il nuovo numero da stampare. In (pseudo) C, tale ciclo avrebbe una forma simile:

```
short c = 1; // word da 16 bit
for(int i = 0; i < n; i++) {
    for(int j = 0; j < i + 1; j++) {
        outdecimal_word(c);
        outchar(' ');
        c += k;
    }
    outline()
}
```

7.3 Esercizio 3.2: esercizio d'esame 2021-09-15

Il testo con soluzione si trova [qui](#).

Provare da sé

Provare a svolgere da sé l'esercizio, prima di guardare la soluzione o andare oltre per la discussione.

Questo esercizio ci chiede di leggere una stringa e poi analizzarne i caratteri, contando le occorrenze di alcuni di questi.

La lettura si può svolgere con la `inline`. Dopodiché, viene la parte di scansione e stampa. Si possono individuare due strategie, entrambe accettate in sede d'esame.

Nella prima strategia, si mantiene un vettore di conteggio (16 celle da 1 byte inizializzate a 0) e si scansiona la stringa una volta sola. Ogni qualvolta si trova un carattere d'interesse, se ne calcola l'indice e si incrementa la cella corrispondente del vettore. Per il calcolo di tale indice, basta fare sottrazioni e somme ragionando sul valore numerico della codifica ASCII, come visto nell'esercizio 2.1. Per esempio, dato un carattere c di valore compreso tra $'a'$ e $'f'$, il valore corrispondente (e dunque l'indice del vettore) sarà $c - 'a' + 10$. Alla fine di questa scansione della stringa, si scansione il vettore di contatori stampando una riga per contatore, facendo il processo inverso per la conversione da indice a cifra esadecimale.

Nella seconda strategia, si sfrutta il fatto che le stampe sono in ordine, e ciascuna su una riga separata. Possiamo quindi evitare il vettore di contatori, e scansionare la stringa una volta per cifra esadecimale contando le occorrenze di quella specifica cifra e stampandone la riga corrispondente immediatamente, anziché ad un passaggio successivo dopo aver salvato il conteggio in memoria.

In termini di complessità algoritmica, la prima strategia è $O(n_{cifre})$ in memoria e $O(n_{stringa}) + O(n_{cifre})$ in tempo, la seconda strategia è $O(1)$ in memoria e $O(n_{cifre} \cdot n_{stringa})$ in tempo. Questo è un esempio classico di trade-off tra cicli di calcolo e occupazione della memoria, che porta a differenti scelte ottime in base alle condizioni del problema. Mentre nelle condizioni semplici in cui operiamo la differenza è decisamente esigua, con i due n che sono soltanto 80 e 16, in casi più complessi vincerà una strategia sull'altra a seconda delle natura del problema.

In poche parole, per l'esame: vanno entrambe bene.

Va specificato però cosa non andrebbe bene: scrivere 16 o più blocchi di codice simile, dove cambia solo il carattere, inserito come letterale, usato per il confronto. Quale che sia la strategia utilizzata, il codice va generalizzato in modo da usare le stesse istruzioni per operazioni simili e minimizzare i punti da cui può scaturire un errore.

8. Esercitazione 4

8.1 Esercizio 4.1: esercizio d'esame 2023-01-10

Il testo con soluzione si trova [qui](#).

Provare da sé

Provare a svolgere da sé l'esercizio, prima di guardare la soluzione o andare oltre per la discussione.

Per svolgere l'esercizio c'è bisogno di rammentare la teoria sulla moltiplicazione di numeri naturali, dal modulo di aritmetica. Lì si è visto che in una qualunque base β mi basta saper fare la moltiplicazione tra numeri di una sola cifra, e saper scomporre le moltiplicazioni su più cifre in moltiplicazioni a una sola cifra con shift e somme. Rinfreschiamo il concetto a partire da numeri in base 10, che è quella a cui siamo abituati. In questa base, saper fare le moltiplicazioni tra numeri di una sola cifra equivale a sapere le tabelline. Scomporre la moltiplicazione su più cifre altro non è che fare la moltiplicazione in colonna

```
75 *
23 =
----
15 +
21 +
10 +
14 =
----
1725
```

Una parte importante della moltiplicazione in colonna è “spostare a sinistra” i prodotti tra cifre, che in forma più esplicita si fa mettendo degli zeri. Questo altro non è che moltiplicare il prodotto parziale per la giusta potenza di 10. Infine, partendo dal prodotto di numeri di 2 cifre ciascuno, si ha un risultato su 4 cifre. Questo procedimento è del tutto generalizzabile in qualunque base β .

Torniamo a noi: dobbiamo fare una moltiplicazione su 16 bit, usando solo istruzioni `mul` a 8 bit. Se consideriamo $\beta = 2^8$, questo è un prodotto tra numeri di due cifre e abbiamo tutti gli ingredienti necessari:

- il prodotto tra singole cifre lo sappiamo fare, perché è proprio la `mul` a 8 bit,
- sappiamo moltiplicare i prodotti parziali per potenze di β , ci basterà fare `shl` per 8 e 16 bit,
- sappiamo sommare i prodotti parziali, perché abbiamo la `add` a 32 bit che l'esercizio ci consente di usare.

Siano i due numeri x e y scritti come due cifre in base 2^8 , $x = x_h x_l$ e $y = y_h y_l$. Allora si scompone la loro moltiplicazione come

```
      xh x1 *
      yh y1 =
-----
      (x1 * y1) +
(xh * y1) * 2^8 +
(x1 * yh) * 2^8 +
(xh * yh) * 2^16 =
-----
      x * y
```

Da qui, l'implementazione che ne segue è molto semplice.

8.2 Esercizio 4.2: esercizio d'esame 2023-09-12

Il testo con soluzione si trova [qui](#).

Provare da sé

Provare a svolgere da sé l'esercizio, prima di guardare la soluzione o andare oltre per la discussione.

Trovare numeri primi è un problema molto studiato, soprattutto per le varie ottimizzazioni algoritmiche possibili e necessarie se si vuole affrontare la ricerca di primi molto grandi. Per questo esercizio non serve nulla di complicato.

Un numero non è primo se è divisibile per almeno uno dei numeri primi precedenti, altrimenti è primo. Quindi se è nota la lista di numeri primi p_1, \dots, p_k minori del numero corrente n , ci basterà scorrere questa lista testando la divisione tra naturali n/p_i e controllandone il resto. Se troviamo resto 0 per qualche p_i (ne basta uno) il numero non è primo. Se arriviamo alla fine della lista senza mai trovare la condizione di sopra, il numero è primo. Lo aggiungiamo quindi alla lista e continuiamo oltre.

L'algoritmo di sopra è facilmente implementabile in assembler con l'aiuto di alcune ipotesi date dall'esercizio:

- Sappiamo il numero massimo di primi da considerare, cioè 50. La lista può quindi essere implementata con un vettore di 50 elementi e un contatore che indichi quante delle sue celle sono state riempite.
- Sappiamo che il massimo numero primo da considerare è < 255 , ergo ci basteranno 8 bit.
- I primi due numeri primi, 2 e 3, sono da considerarsi già noti. Questo ci evita diverse complicazioni per i primi passaggi. Per esempio, sarà vero che nessun altro numero pari potrà essere primo e che si può incrementare di 2 alla volta per saltare da un numero dispari al successivo.

Da qui, l'implementazione dell'esercizio è solo questione di scorrimento del vettore e controllo di flusso. Nella soluzione proposta, vediamo che la ricerca del successivo numero primo è implementata con il sottoprogramma apposito `find_next_prime`, che si occupa della ricerca del numero e l'aggiunta in coda al vettore. La logica principale si limita a chiamare `find_next_prime` finché il contatore dei numeri primi non raggiunge quanto richiesto dall'utente, per poi stampare il vettore con la formattazione desiderata.

Parte II

Documentazione

9. Architettura x86

Riportiamo qui una vista *semplificata e riassuntiva* dell'architettura x86 per la quale scriveremo programmi assembler.

L'architettura x86 è a 32 bit. Questo implica che i registri generali, così come tutti gli indirizzi per locazioni in memoria, sono a 32 bit. L'evoluzione di questa architettura, x64 a 64 bit, che è quella che troviamo nei processori in commercio, è del tutto retrocompatibile.

Importanti semplificazioni

La visione del processore che proponiamo è molto limitata, ed omette diversi importanti registri, flag e funzionalità che saranno esplorati in corsi successivi. Questi includono, per esempio, il registro `ebp`, la natura dei meccanismi di protezione, il significato di `SEGMENTATION FAULT`, e che cosa sia un *kernel*.

Quanto discutiamo è tuttavia sufficiente agli scopi didattici di questo corso.

9.1 Registri

I registri che utilizzeremo *direttamente* sono 6: `eax`, `ebx`, `ecx`, `edx`, `esi`, `edi`. Per i primi quattro di questi, è possibile operare sulle loro porzioni a 16 e 8 bit tramite `ax`, `ah`, `al` e così via. Per i registri `esi` ed `edi` è possibile operare solo sulle porzioni a 16 bit, tramite `si` e `di`. Tipicamente, i registri `eax... edx` sono utilizzati per processare dati, mentre `esi` ed `edi` sono utilizzati come registri puntatori. Questa divisione di utilizzo non è però affatto obbligatoria per la maggior parte delle istruzioni.

Altri registri sono invece utilizzati in modo indiretto:

- `esp` è il registro puntatore per la *cima* dello stack, viene utilizzato da `pop / push` per prelevare/spostare valori nella pila, e da `call / ret` per la chiamata di sottoprogrammi;
- `eip` è il registro puntatore verso la prossima istruzione da eseguire, viene incrementato alla fine del *fetch* di una istruzione e modificato da istruzioni che cambiano il flusso d'esecuzione, come `call`, `ret` e le varie `jmp`;
- `eflags` è il registro dei flag, una serie di booleani con informazioni sullo stato dell'esecuzione e sul risultato dell'ultima operazione aritmetica. I flag di nostro interesse sono il carry flag `CF` (posizione 0), lo zero flag `ZF` (6), il sign flag `SF` (7), l'overflow flag `OF` (11). Sono tipicamente aggiornati dalle istruzioni aritmetiche, e testati indirettamente con istruzioni condizionali come `jcon`, `set` e `cmov`.

Di seguito uno schema funzionale dei registri del processore x86.

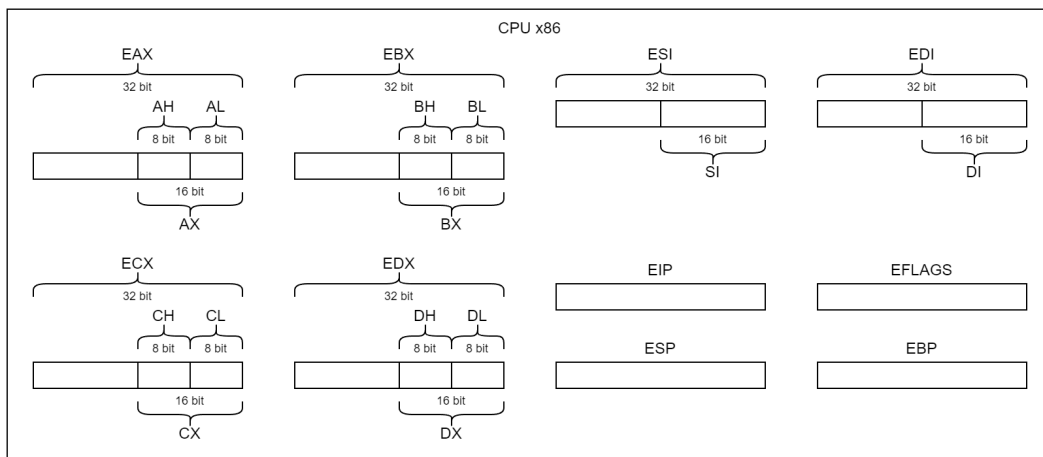

9.2 Memoria

Lo spazio di memoria dell'architettura x86 è indirizzato su 32 bit. Ciascun indirizzo corrisponde a un byte, ma è possibile eseguire anche letture e scritture a 16 e 32 bit.

Per tali casi è importante ricordare che l'architettura x86 è *little-endian*, che significa **little end first**, un riferimento a [I viaggi di Gulliver](#). Questo si traduce nel fatto che quando un valore di n byte viene salvato in memoria a partire dall'indirizzo a , il byte meno significativo del valore viene salvato in a , il secondo meno significativo in $a + 1$, e così via fino al più significativo in $a + (n - 1)$.

Questo ordinamento dei byte in memoria non inficia sulla coerenza dei dati nei registri: eseguendo `movl %eax, a` e `movl a, %eax` il contenuto di `eax` non cambia, e l'ordinamento dei bit rimane coerente.

I *meccanismi di protezione* ci precludono l'accesso alla maggior parte dello spazio di memoria. Potremmo accedere senza incorrere in errori solo

1. allo stack
2. allo spazio allocato nella sezione `.data`
3. alle istruzioni nella sezione `.text`

Queste sezioni tipicamente non includono gli indirizzi "bassi", cioè a partire da `0x0`.

È importante anche tenere presente che

1. non è possibile *eseguire* istruzioni dallo stack e da `.data`
2. non è possibile *scrivere* nella sezione `.text`

Vanno quindi opportunamente dichiarate le sezioni, e vanno evitate operazioni di `jmp`, `call` etc. verso locazioni di `.data` così come le `mov` verso locazioni di `.text`.

In caso di violazione di questi meccanismi, l'errore più tipico è `SEGMENTATION FAULT`.

9.3 Spazio di I/O

Lo spazio di I/O, sia quello fisico (monitor, speaker, tastiera, etc.) sia quello virtuale (terminale, files su disco, etc.) ci è in realtà precluso tramite *meccanismi di protezione*. Tentare di eseguire istruzioni `in` o `out` porterà infatti al brusco arresto del programma. Il nostro programma può interagire con lo spazio di I/O solo tramite il *kernel* del *sistema operativo*.

Tutta questa complessità è astratta tramite i *sottoprogrammi di input/output* dell'ambiente, documentati [qui](#).

9.4 Condizioni al reset

Il reset iniziale e l'avvio del nostro programma sono concetti completamente diversi e scollegati. Non possiamo sfruttare nessuna ipotesi sullo stato dei registri al momento dell'avvio del nostro programma, se non che il registro `eip` punterà ad un certo punto alla prima istruzione di `_main`.

Il fatto che `_main` sia l'entrypoint del nostro programma, così come l'uso di `ret` senza alcun valore di ritorno, è una caratteristica di *questo* ambiente.

10. Istruzioni processore x86

Le seguenti tabelle sono per *riferimento rapido* : sono utili per la programmazione pratica, ma omettono molteplici dettagli che serve sapere, e che trovate nel resto del materiale.

Si ricorda che utilizziamo la sintassi GAS/AT&T, dove le istruzioni sono nel formato *opcode source destination*.

Nella colonna notazione, indicheremo con [bw] le istruzioni che richiedono la specifica delle dimensioni. Quando la dimensione è deducibile dai registri utilizzati, questi suffissi si possono omettere.

Per gli operandi, useremo le seguenti sigle:

- r per un registro (come in `mov %eax, %ebx`);
- m per un indirizzo di memoria;
- i per un valore immediato (come in `mov $0, %eax`).

Per gli indirizzi in memoria, abbiamo a disposizione tre notazioni:

- immediato, come in `mov numero, %eax`;
- tramite registro, come in `mov (%esi), %eax`;
- con indice, come in `mov matrice(%esi, %ecx, 4)`.

Si ricorda che non tutte le combinazioni sono permesse nell'architettura x86: nessuna istruzione generale supporta l'indicazione di *entrambi* gli operandi in memoria (cioè, non si può scrivere `movl x, y` o `mov (%eax), (%ebx)`). Fanno eccezione le istruzioni stringa come la `movs`, usando operandi impliciti.

10.1 Spostamento di dati

Istruzione	Nome esteso	Notazione	Comportamento
<code>mov</code>	Move	<code>mov[bwl] r/m/i, r/m</code>	Scrive il valore sorgente nel destinatario. Non modifica alcun flag.
<code>lea</code>	Load Effective Address	<code>lea m, r</code>	Scrive l'indirizzo m nel registro destinatario.
<code>xchg</code>	Exchange	<code>xchg[bwl] r/m, r/m</code>	Scambia il valore del sorgente con quello del destinatario.
<code>cbw</code>	Convert Byte to Word	<code>cbw</code>	Estende il contenuto di <code>%al</code> su <code>%ax</code> , interpretandone il contenuto come intero.
<code>cwde</code>	Convert Word to Doubleword	<code>cwde</code>	Estende il contenuto di <code>%ax</code> su <code>%eax</code> , interpretandone il contenuto come intero.
<code>push</code>	Push onto the Stack	<code>push[w] r/m/i</code>	Aggiunge il valore sorgente in cima allo stack (destinatario implicito).
<code>pop</code>	Pop from the Stack	<code>pop[w] r/m</code>	Rimuove un valore dallo stack (sorgente implicito) lo scrive nel destinatario.

10.2 Aritmetica

Istruzione	Nome esteso	Notazione	Comportamento
<code>add</code>	Addition	<code>add[bwl] r/m/i, r/m</code>	Somma sorgente e destinatario, scrive il risultato sul destinatario. Valido sia per naturali che interi. Aggiorna SF, ZF, CF e OF.
<code>sub</code>	Subtraction	<code>sub[bwl] r/m/i, r/m</code>	Sottrae il sorgente dal destinatario, scrive il risultato sul destinatario. Valido sia per naturali che interi. Aggiorna SF, ZF, CF e OF.
<code>adc</code>	Addition with Carry	<code>adc[bwl] r/m/i, r/m</code>	Somma sorgente, destinatario e CF, scrive il risultato sul destinatario. Valido sia per naturali che interi. Aggiorna SF, ZF, CF e OF.
<code>sbb</code>	Subtraction with Borrow	<code>sub[bwl] r/m/i, r/m</code>	Sottrae il sorgente e CF dal destinatario, scrive il risultato sul destinatario. Valido sia per naturali che interi. Aggiorna SF, ZF, CF e OF.
<code>inc</code>	Increment	<code>inc[bwl] r/m</code>	Somma 1 (sorgente implicito) al destinatario. Aggiorna SF, ZF, e OF, ma non CF.
<code>dec</code>	Decrement	<code>dec[bwl] r/m</code>	Sottrae 1 (sorgente implicito) al destinatario. Aggiorna SF, ZF, e OF, ma non CF.
<code>neg</code>	Negation	<code>neg[bwl] r/m</code>	Sostituisce il destinatario con il suo opposto. Aggiorna ZF, SF e OF. Modifica CF.

Le seguenti istruzioni hanno operandi e destinatari impliciti, che variano in base alla dimensione dell'operazione. Usano in oltre composizioni di più registri: useremo `%dx_%ax` per indicare un valore i cui bit più significativi sono scritti in `%dx` e quelli meno significativi in `%ax`.

Istruzione	Nome esteso	Notazione	Comportamento
<code>mul</code>	Unsigned Multiply, 8 bit	<code>mulb r/m</code>	Calcola su 16 bit il prodotto tra naturali del sorgente e <code>%al</code> , scrive il risultato su <code>%ax</code> . Se il risultato non è riducibile a 8 bit, mette CF e OF a 1, altrimenti a 0.

mul	Unsigned Multiply, 16 bit	mulw r/m	Calcola su 32 bit il prodotto tra naturali del sorgente e %ax, scrive il risultato su %dx_%ax. Se il risultato non è riducibile a 16 bit, mette CF e OF a 1, altrimenti a 0.
mul	Unsigned Multiply, 32 bit	mull r/m	Calcola su 64 bit il prodotto tra naturali del sorgente e %eax, scrive il risultato su %edx_%eax. Se il risultato non è riducibile a 32 bit, mette CF e OF a 1, altrimenti a 0.
imul	Signed Multiply, 8 bit	imulb r/m	Calcola su 16 bit il prodotto tra interi del sorgente e %al, scrive il risultato su %ax. Se il risultato non è riducibile a 8 bit, mette CF e OF a 1, altrimenti a 0.
imul	Signed Multiply, 16 bit	imulw r/m	Calcola su 32 bit il prodotto tra interi del sorgente e %ax, scrive il risultato su %dx_%ax. Se il risultato non è riducibile a 16 bit, mette CF e OF a 1, altrimenti a 0.
imul	Signed Multiply, 32 bit	imull r/m	Calcola su 64 bit il prodotto tra interi del sorgente e %eax, scrive il risultato su %edx_%eax. Se il risultato non è riducibile a 32 bit, mette CF e OF a 1, altrimenti a 0.

Istruzione	Nome esteso	Notazione	Comportamento
div	Unsigned Divide, 8 bit	divb r/m	Calcola su 8 bit la divisione tra naturali tra %ax (dividendo implicito) e il sorgente (divisore). Scrive il quoziente su %al e il resto su %ah. Se il quoziente non è rappresentabile su 8 bit, causa <i>crash del programma</i> .
div	Unsigned Divide, 16 bit	divw r/m	Calcola su 16 bit la divisione tra naturali tra %dx_%ax (dividendo implicito) e il sorgente (divisore). Scrive il quoziente su %ax e il resto su %dx. Se il quoziente non è rappresentabile su 16 bit, causa <i>crash del programma</i> .
div	Unsigned Divide, 32 bit	divl r/m	Calcola su 32 bit la divisione tra naturali tra %edx_%eax (dividendo implicito) e il sorgente (divisore). Scrive il quoziente su %eax e il resto su %edx. Se il quoziente non è rappresentabile su 32 bit, causa <i>crash del programma</i> .
idiv	Signed Divide, 8 bit	idivb r/m	Calcola su 8 bit la divisione tra interi tra %ax (dividendo implicito) e il sorgente (divisore). Scrive il quoziente su %al e il resto su %ah. Se il quoziente non è rappresentabile su 8 bit, causa <i>crash del programma</i> .
idiv	Signed Divide, 16 bit	idivw r/m	Calcola su 16 bit la divisione tra interi tra %dx_%ax (dividendo implicito) e il sorgente (divisore). Scrive il quoziente su %ax e il resto su %dx. Se il quoziente non è rappresentabile su 16 bit, causa <i>crash del programma</i> .
idiv	Signed Divide, 32 bit	idivl r/m	Calcola su 32 bit la divisione tra interi tra %edx_%eax (dividendo implicito) e il sorgente (divisore). Scrive il quoziente su %eax e il resto su %edx. Se il quoziente non è rappresentabile su 32 bit, causa <i>crash del programma</i> .

10.3 Logica binaria

Le seguenti istruzioni operano *bit a bit*: data per esempio la *and*, l'*i*-esimo bit del risultato è l'*and* logico tra gli *i*-esimi bit di sorgente e destinatario.

Istruzione	Notazione	Comportamento
not	not[bwl] r/m	Sostituisce il destinatario con la sua negazione.
and	and r/m/i, r/m	Calcola l' <i>and</i> logico tra sorgente e destinatario, scrive il risultato sul destinatario.
or	or r/m/i, r/m	Calcola l' <i>or</i> logico tra sorgente e destinatario, scrive il risultato sul destinatario.
xor	xor r/m/i, r/m	Calcola lo <i>xor</i> logico tra sorgente e destinatario, scrive il risultato sul destinatario.

10.4 Traslazione e Rotazione

Istruzione	Nome esteso	Notazione	Comportamento
shl	Shift Logical Left	shl[bwl] i/r r/m	Sia <i>n</i> l'operando sorgente, esegue lo shift a sinistra del destinatario <i>n</i> volte, impostando a 0 gli <i>n</i> bit meno significativi. In ciascuno shift, il bit più significativo viene lasciato in CF. Come registro sorgente si può utilizzare solo %c1. Il sorgente può essere omissso, in quel caso <i>n</i> = 1.
sal	Shift Arithmetic Left	sal[bwl] i/r r/m	Sia <i>n</i> l'operando sorgente, esegue lo shift a sinistra del destinatario <i>n</i> volte, impostando a 0 gli <i>n</i> bit meno significativi. In ciascuno shift, il bit più significativo viene lasciato in CF. Se il bit più significativo ha cambiato valore almeno una volta, imposta OF a 1. Come registro sorgente si può utilizzare solo %c1. Il sorgente può essere omissso, in quel caso <i>n</i> = 1.
shr	Shift Logical Right	shr[bwl] i/r r/m	Sia <i>n</i> l'operando sorgente, esegue lo shift a destra del destinatario <i>n</i> volte, impostando a 0 gli <i>n</i> bit più significativi. In ciascuno shift, il bit meno significativo viene lasciato in CF. Come registro sorgente si può utilizzare solo %c1. Il sorgente può essere omissso, in quel caso <i>n</i> = 1.

sar	Shift Right Arithmetic	sar[bwl] i/r r/m	Sia n l'operando sorgente e s il valore del bit più significativo del destinatario, esegue lo shift a destra del destinatario n volte, impostando a s gli n bit più significativi. In ciascuno shift, il bit meno significativo viene lasciato in CF. Come registro sorgente si può utilizzare solo %c1. Il sorgente può essere omesso, in quel caso $n = 1$.
rol	Rotate Left	rol[bwl] i/r r/m	Sia n l'operando sorgente, esegue la rotazione a sinistra del destinatario n volte. In ciascuna rotazione, il bit più significativo viene <i>sia</i> lasciato in CF <i>sia</i> ricopiato al posto del bit meno significativo. Come registro sorgente si può utilizzare solo %c1. Il sorgente può essere omesso, in quel caso $n = 1$.
ror	Rotate Right	ror[bwl] i/r r/m	Sia n l'operando sorgente, esegue la rotazione a destra del destinatario n volte. In ciascuna rotazione, il bit meno significativo viene <i>sia</i> lasciato in CF <i>sia</i> ricopiato al posto del bit più significativo. Come registro sorgente si può utilizzare solo %c1. Il sorgente può essere omesso, in quel caso $n = 1$.
rcl	Rotate with Carry Left	rcl[bwl] i/r r/m	Sia n l'operando sorgente, esegue la rotazione con carry a sinistra del destinatario n volte. In ciascuna rotazione, il bit più significativo viene lasciato in CF, mentre il valore di CF viene ricopiato al posto del bit meno significativo. Come registro sorgente si può utilizzare solo %c1. Il sorgente può essere omesso, in quel caso $n = 1$.
rcr	Rotate with Carry Right	rcr[bwl] i/r r/m	Sia n l'operando sorgente, esegue la rotazione con carry a destra del destinatario n volte. In ciascuna rotazione, il bit meno significativo viene lasciato in CF, mentre il valore di CF viene ricopiato al posto del bit più significativo. Come registro sorgente si può utilizzare solo %c1. Il sorgente può essere omesso, in quel caso $n = 1$.

10.5 Controllo di flusso

Istruzione	Nome esteso	Notazione	Comportamento
jmp	Unconditional Jump	jmp m/r	Salta incondizionatamente all'indirizzo specificato.
call	Call Procedure	call m/r	Chiamata a procedura all'indirizzo specificato. Salva l'indirizzo della prossima istruzione nello stack, così che il flusso corrente possa essere ripreso con una ret.
ret	Return from Procedure	ret	Ritorna ad un flusso di esecuzione precedente, rimuovendo dallo stack l'indirizzo precedentemente salvato da una call.

La tabella seguente elenca i salti condizionati. I salti condizionati usano i flag per determinare se la condizione di salto è vera. Per un uso sempre coerente, assicurarsi che l'istruzione di salto segua immediatamente una cmp, o altre istruzioni che non hanno modificano i flag dopo la cmp. Dati gli operandi della cmp ed una condizione c , per esempio $c = \text{"maggiore o uguale"}$, la condizione è vera se destinatario c sorgente. Nella tabella che segue, quando ci si riferisce ad un confronto fra sorgente e destinatario si intendono gli operandi della cmp precedente.

Istruzione	Nome esteso	Notazione	Comportamento
cmp	Compare Two Operands	cmp[bwl] r/m/i, r/m	Confronta i due operandi e aggiorna i flag di conseguenza.
je	Jump if Equal	je m	Salta se destinatario == sorgente.
jne	Jump if Not Equal	jne m	Salta se destinatario != sorgente.
ja	Jump if Above	ja m	Salta se, interpretandoli come naturali, destinatario > sorgente.
jae	Jump if Above or Equal	jae m	Salta se, interpretandoli come naturali, destinatario >= sorgente.
jb	Jump if Below	jb m	Salta se, interpretandoli come naturali, destinatario < sorgente.
jbe	Jump if Below or Equal	jbe m	Salta se, interpretandoli come naturali, destinatario <= sorgente.
jg	Jump if Greater	jg m	Salta se, interpretandoli come interi, destinatario > sorgente.
jge	Jump if Greater or Equal	jge m	Salta se, interpretandoli come interi, destinatario >= sorgente.
jl	Jump if Less	jl m	Salta se, interpretandoli come interi, destinatario < sorgente.
jle	Jump if Less or Equal	jle m	Salta se, interpretandoli come interi, destinatario <= sorgente.
jz	Jump if Zero	jz m	Salta se ZF è 1.
jnz	Jump if Not Zero	jnz m	Salta se ZF è 0.
jc	Jump if Carry	jc m	Salta se CF è 1.
jnc	Jump if Not Carry	jnc m	Salta se CF è 0.
jo	Jump if Overflow	jo m	Salta se OF è 1.
jno	Jump if Not Overflow	jno m	Salta se OF è 0.
js	Jump if Sign	js m	Salta se SF è 1.
jns	Jump if Not Sign	jns m	Salta se SF è 0.

10.6 Operazioni condizionali

Per alcune operazioni tipiche, sono disponibili istruzioni specifiche il cui comportamento dipende dai flag e, quindi, dal risultato di una precedente *cmp*. Anche qui, quando ci si riferisce ad un confronto fra sorgente e destinatario si intendono gli operandi della *cmp* precedente.

La famiglia di istruzioni *loop* supporta i cicli condizionati più tipici. Rimangono d'interesse didattico come istruzioni specializzate ma, curiosamente, nei processori moderni sono generalmente meno performanti degli equivalenti che usino *dec*, *cmp* e salti condizionati.

Istruzione	Nome esteso	Notazione	Comportamento
<i>loop</i>	Unconditional Loop	<i>loop m</i>	Decrementa <i>%ecx</i> e salta se il risultato è (ancora) diverso da 0.
<i>loope</i>	Loop if Equal	<i>loope m</i>	Decrementa <i>%ecx</i> e salta se entrambe le condizioni sono vere: 1) <i>%ecx</i> è (ancora) diverso da 0, 2) destinatario == sorgente.
<i>loopne</i>	Loop if Not Equal	<i>loopne m</i>	Decrementa <i>%ecx</i> e salta se entrambe le condizioni sono vere: 1) <i>%ecx</i> è (ancora) diverso da 0, 2) destinatario != sorgente.
<i>loopz</i>	Loop if Zero	<i>loopz m</i>	Decrementa <i>%ecx</i> e salta se entrambe le condizioni sono vere: 1) <i>%ecx</i> è (ancora) diverso da 0, 2) ZF è 1.
<i>loopnz</i>	Loop if Not Zero	<i>loopnz m</i>	Decrementa <i>%ecx</i> e salta se entrambe le condizioni sono vere: 1) <i>%ecx</i> è (ancora) diverso da 0, 2) ZF è 0.

La famiglia di istruzioni *set* permette di salvare il valore di un confronto in un registro o locazione di memoria. Tale operando può essere solo da 1 byte.

Istruzione	Nome esteso	Notazione	Comportamento
<i>sete</i>	Set if Equal	<i>sete r/m</i>	Imposta l'operando a 1 se destinatario == sorgente, a 0 altrimenti.
<i>setne</i>	Set if Not Equal	<i>setne r/m</i>	Imposta l'operando a 1 se destinatario != sorgente, a 0 altrimenti.
<i>seta</i>	Set if Above	<i>seta r/m</i>	Imposta l'operando a 1 se, interpretandoli come naturali, destinatario > sorgente, a 0 altrimenti.
<i>setae</i>	Set if Above or Equal	<i>setae r/m</i>	Imposta l'operando a 1 se, interpretandoli come naturali, destinatario >= sorgente, a 0 altrimenti.
<i>setb</i>	Set if Below	<i>setb r/m</i>	Imposta l'operando a 1 se, interpretandoli come naturali, destinatario < sorgente, a 0 altrimenti.
<i>setbe</i>	Set if Below or Equal	<i>setbe r/m</i>	Imposta l'operando a 1 se, interpretandoli come naturali, destinatario <= sorgente, a 0 altrimenti.
<i>setg</i>	Set if Greater	<i>setg r/m</i>	Imposta l'operando a 1 se, interpretandoli come interi, destinatario > sorgente, a 0 altrimenti.
<i>setge</i>	Set if Greater or Equal	<i>setge r/m</i>	Imposta l'operando a 1 se, interpretandoli come interi, destinatario >= sorgente, a 0 altrimenti.
<i>setl</i>	Set if Less	<i>setl r/m</i>	Imposta l'operando a 1 se, interpretandoli come interi, destinatario < sorgente, a 0 altrimenti.
<i>setle</i>	Set if Less or Equal	<i>setle r/m</i>	Imposta l'operando a 1 se, interpretandoli come interi, destinatario <= sorgente, a 0 altrimenti.
<i>setz</i>	Set if Zero	<i>setz r/m</i>	Imposta l'operando a 1 se ZF è 1, a 0 altrimenti.
<i>setnz</i>	Set if Not Zero	<i>setnz r/m</i>	Imposta l'operando a 1 se ZF è 0, a 0 altrimenti.
<i>setc</i>	Set if Carry	<i>setc r/m</i>	Imposta l'operando a 1 se CF è 1, a 0 altrimenti.
<i>setnc</i>	Set if Not Carry	<i>setnc r/m</i>	Imposta l'operando a 1 se CF è 0, a 0 altrimenti.
<i>seto</i>	Set if Overflow	<i>seto r/m</i>	Imposta l'operando a 1 se OF è 1, a 0 altrimenti.
<i>setno</i>	Set if Not Overflow	<i>setno r/m</i>	Imposta l'operando a 1 se OF è 0, a 0 altrimenti.
<i>sets</i>	Set if Sign	<i>sets r/m</i>	Imposta l'operando a 1 se SF è 1, a 0 altrimenti.
<i>setns</i>	Set if Not Sign	<i>setns r/m</i>	Imposta l'operando a 1 se SF è 0, a 0 altrimenti.

La famiglia di istruzioni *cmov* permette di eseguire, solo se il confronto ha avuto successo, una *mov* da memoria a registro o da registro a registro. Gli operandi possono essere solo a 2 o 4 byte, non 1.

Istruzione	Nome esteso	Notazione	Comportamento
<i>cmove</i>	Move if Equal	<i>cmove[wl] r/m r</i>	Esegue la <i>mov</i> se destinatario == sorgente, altrimenti non fa nulla.
<i>cmovne</i>	Move if Not Equal	<i>cmovne[wl] r/m r</i>	Esegue la <i>mov</i> se destinatario != sorgente, altrimenti non fa nulla.
<i>cmova</i>	Move if Above	<i>cmova[wl] r/m r</i>	Esegue la <i>mov</i> se, interpretandoli come naturali, destinatario > sorgente, altrimenti non fa nulla.
<i>cmovae</i>	Move if Above or Equal	<i>cmovae[wl] r/m r</i>	Esegue la <i>mov</i> se, interpretandoli come naturali, destinatario >= sorgente, altrimenti non fa nulla.
<i>cmovb</i>	Move if Below	<i>cmovb[wl] r/m r</i>	Esegue la <i>mov</i> se, interpretandoli come naturali, destinatario < sorgente, altrimenti non fa nulla.
<i>cmovbe</i>	Move if Below or Equal	<i>cmovbe[wl] r/m r</i>	Esegue la <i>mov</i> se, interpretandoli come naturali, destinatario <= sorgente, altrimenti non fa nulla.

cmovg	Move if Greater	cmovg[wl] r/m r	Esegue la mov se, interpretandoli come interi, destinatario > sorgente, altrimenti non fa nulla.
cmovge	Move if Greater or Equal	cmovge[wl] r/m r	Esegue la mov se, interpretandoli come interi, destinatario >= sorgente, altrimenti non fa nulla.
cmovl	Move if Less	cmovl[wl] r/m r	Esegue la mov se, interpretandoli come interi, destinatario < sorgente, altrimenti non fa nulla.
cmovle	Move if Less or Equal	cmovle[wl] r/m r	Esegue la mov se, interpretandoli come interi, destinatario <= sorgente, altrimenti non fa nulla.
cmovz	Move if Zero	cmovz[wl] r/m r	Esegue la mov se ZF è 1, altrimenti non fa nulla.
cmovnz	Move if Not Zero	cmovnz[wl] r/m r	Esegue la mov se ZF è 0, altrimenti non fa nulla.
cmovc	Move if Carry	cmovc[wl] r/m r	Esegue la mov se CF è 1, altrimenti non fa nulla.
cmovnc	Move if Not Carry	cmovnc[wl] r/m r	Esegue la mov se CF è 0, altrimenti non fa nulla.
cmovo	Move if Overflow	cmovo[wl] r/m r	Esegue la mov se OF è 1, altrimenti non fa nulla.
cmovno	Move if Not Overflow	cmovno[wl] r/m r	Esegue la mov se OF è 0, altrimenti non fa nulla.
cmovs	Move if Sign	cmovs[wl] r/m r	Esegue la mov se SF è 1, altrimenti non fa nulla.
cmovns	Move if Not Sign	cmovns[wl] r/m r	Esegue la mov se SF è 0, altrimenti non fa nulla.

10.7 Istruzioni stringa

Le istruzioni stringa sono ottimizzate per eseguire operazioni tipiche su vettori in memoria. Hanno esclusivamente operandi impliciti, che rende la specifica delle dimensioni *non* opzionale.

Istruzione	Nome esteso	Notazione	Comportamento
cld	Clear Direction Flag	cld	Imposta DF a 0, implicando che le istruzioni stringa procederanno per indirizzi crescenti.
std	Set Direction Flag	std	Imposta DF a 1, implicando che le istruzioni stringa procederanno per indirizzi decrescenti.
lods	Load String	lods[bwl]	Legge 1/2/4 byte all'indirizzo in %esi e lo scrive in %al / %ax / %eax. Se DF è 0, incrementa %esi di 1/2/4, se è 1 lo decrementa.
stos	Store String	stos[bwl]	Legge il valore in %al / %ax / %eax e lo scrive nei 1/2/4 byte all'indirizzo in %edi. Se DF è 0, incrementa %edi di 1/2/4, se è 1 lo decrementa.
movs	Move String to String	movs[bwl]	Legge 1/2/4 byte all'indirizzo in %esi e lo scrive nei 1/2/4 byte all'indirizzo in %edi. Se DF è 0, incrementa %edi di 1/2/4, se è 1 lo decrementa.
cmps	Compare Strings	cmps[bwl]	Confronta gli 1/2/4 byte all'indirizzo in %esi (sorgente) con quelli all'indirizzo in %edi (destinatario). Aggiorna i flag così come fa cmp.
scas	Scan String	scas[bwl]	Confronta %al / %ax / %eax (sorgente) con gli 1/2/4 byte all'indirizzo in %edi (destinatario). Aggiorna i flag così come fa cmp.

Repeat Instruction

Le istruzioni stringa possono essere ripetute senza controllo di programma, usando il prefisso rep.

Istruzione	Nome esteso	Notazione	Comportamento
rep	Unconditional Repeat Instruction	rep [opcode]	Dato n il valore in %ecx, ripete l'operazione opcode n volte, decrementando %ecx fino a 0. Compatibile con lods, stos, movs.
repe	Repeat Instruction if Equal	repe [opcode]	Dato n il valore in %ecx, decrementa %ecx e ripete l'operazione opcode finché 1) %ecx è (ancora) diverso da 0, e 2) gli operandi di questa ripetizione erano uguali. Compatibile con cmps e scas.
repne	Repeat Instruction if Not Equal	repne [opcode]	Dato n il valore in %ecx, decrementa %ecx e ripete l'operazione opcode finché 1) %ecx è (ancora) diverso da 0, e 2) gli operandi di questa ripetizione erano disuguali. Compatibile con cmps e scas.

10.8 Altre istruzioni

Istruzione	Nome esteso	Notazione	Comportamento
nop	No Operation	nop	Non cambia lo stato del processore in alcun modo, eccetto per il registro %eip.

Le seguenti istruzioni sono di interesse didattico ma non per le esercitazioni, in quanto richiedono privilegi di esecuzione.

Istruzione	Nome esteso	Notazione	Comportamento
in	Input from Port	in r/i r	Legge da una porta di input ad un registro.
out	Output to Port	out r r/i	Scriva da un registro ad una porta di output.

ins	Input String from Port	ins[bwl]	Legge 1/2/4 byte dalla porta di input indicata in %dx e li scrive nei 1/2/4 byte all'indirizzo in %edi.
outs	Output String to Port	outs[bwl]	Legge 1/2/4 byte all'indirizzo indicato da %esi e li scrive alla porta di output indicata in %dx.
hlt	Halt	hlt	Blocca ogni operazione del processore.

11. Sottoprogrammi di utility

Nell'architettura del processore, menzioniamo registri, istruzioni e locazioni di memoria. Quando scriviamo programmi, sfruttiamo però il concetto di *terminale*, un'interfaccia dove l'utente legge caratteri e ne scrive usando la tastiera. Come questo possa avvenire è argomento di altri corsi, dove verranno presentate le *interruzioni*, il *kernel*, e in generale cosa fa un *sistema operativo*.

In questo corso ci limitiamo a sfruttare queste funzionalità tramite del codice ad hoc contenuto in `utility.s`. Queste funzionalità sono fornite come sottoprogrammi, che hanno i loro specifici comportamenti da tenere a mente.

Per utilizzare questi sottoprogrammi, utilizziamo la direttiva

```
.include "./files/utility.s"
```

11.1 Terminologia

Con *leggere caratteri da tastiera* si intende che il programma resta in attesa che l'utente prema un tasto sulla tastiera, inviando la codifica di quel tasto al programma.

Con *mostrare a terminale* si intende che il programma stampa un carattere a video.

Con *fare eco* di un carattere si intende che il programma, subito dopo aver letto un carattere da tastiera, lo mostra anche a schermo. Questo è il comportamento interattivo a cui siamo più abituati, ma non è automatico.

Con *ignorare caratteri* si intende che il programma, dopo aver letto un carattere, controlli che questo sia del tipo atteso: se lo è ne fa eco o comunque risponde in modo interattivo, se non lo è ritorna in lettura di un altro carattere, mostrandosi all'utente come se avesse, appunto, ignorato il carattere precedente.

11.2 Caratteri speciali

Avanzamento linea (*line feed*, LF): carattere `\n`, codifica `0x0A`.

Ritorno carrello (*carriage return*, RF): carattere `\r`, codifica `0x0D`.

Il significato di questi ha a che vedere con le macchine da scrivere, dove *avanzare alla riga successiva* e *riportare il carrello a sinistra* erano azioni ben distinte.

11.3 Sottoprogrammi

Nome	Comportamento
<code>inchar</code>	Legge da tastiera un carattere ASCII e ne scrive la codifica in <code>%a1</code> . Non mostra a terminale il carattere letto.
<code>outchar</code>	Legge la codifica di un carattere ASCII dal registro <code>%a1</code> e lo mostra a terminale.
<code>inbyte</code> / <code>inword</code> / <code>inlong</code>	Legge dalla tastiera 2/4/8 cifre esadecimali (0-9 e A-F), facendone eco e ignorando altri caratteri. Salva quindi il byte/word/long corrispondente a tali cifre in <code>%a1</code> / <code>%ax</code> / <code>%eax</code> .
<code>outbyte</code> / <code>outword</code> / <code>outlong</code>	Legge il contenuto di <code>%a1</code> / <code>%ax</code> / <code>%eax</code> e lo mostra a terminale sottoforma di 2/4/8 cifre esadecimali.
<code>indecimal_byte</code> / <code>indecimal_word</code> / <code>indecimal_long</code>	Legge dalla tastiera fino a 3/5/10 cifre decimali (0-9), o finché non è inserito un <code>\r</code> , facendone eco e ignorando altri caratteri. Interpreta queste come cifre di un numero naturale, e salva quindi il byte/word/long corrispondente in <code>%a1</code> / <code>%ax</code> / <code>%eax</code> .
<code>outdecimal_byte</code> / <code>outdecimal_word</code> / <code>outdecimal_long</code>	Legge il contenuto di <code>%a1</code> / <code>%ax</code> / <code>%eax</code> , lo interpreta come numero naturale e lo mostra a terminale sottoforma di cifre decimali.
<code>outmess</code>	Dato l'indirizzo <code>v</code> in <code>%ebx</code> e il numero <code>n</code> in <code>%cx</code> , mostra a terminale gli <code>n</code> caratteri ASCII memorizzati a partire da <code>v</code> .
<code>outline</code>	Dato l'indirizzo <code>v</code> in <code>%ebx</code> , mostra a terminale i caratteri ASCII memorizzati a partire da <code>v</code> finché non incontra un <code>\r</code> o raggiunge il massimo di 80 caratteri.

<code>inline</code>	Dato l'indirizzo v in <code>%ebx</code> e il numero n in <code>%cx</code> , legge da tastiera caratteri ASCII e li scrive a partire da v finché non è inserito un <code>\r</code> o raggiunge il massimo di $n - 2$ caratteri. Pone poi in fondo i caratteri <code>\r\n</code> . Supporta l'uso di <code>backspace</code> per correggere l'input.
<code>newline</code>	Porta l'output del terminale ad una nuova riga, mostrando i caratteri <code>\r\n</code> .

12. Debugger gdb

`gdb` è un debugger a linea di comando che ci permette di eseguire un programma passo passo, seguendo lo stato del processore e della memoria.

Il concetto fondamentale per un debugger è quello di *breakpoint*, ossia un punto del codice dove l'esecuzione dovrà fermarsi. I breakpoints ci permettono di eseguire rapidamente le parti del programma che non sono di interesse e fermarsi ad osservare solo le parti che ci interessano.

Quella che segue è comunque una presentazione sintetica e semplificata. Per altre opzioni e funzionalità del debugger, vedere la documentazione ufficiale o il comando `help`.

12.1 Controllo dell'esecuzione

Per istruzione corrente si intende *la prossima da eseguire*. Quando il debugger si ferma ad un'istruzione, si ferma *prima* di eseguirla.

Nome completo	Nome scorciatoia	Formato	Comportamento
<code>frame</code>	<code>f</code>	<code>f</code>	Mostra l'istruzione corrente.
<code>list</code>	<code>l</code>	<code>l</code>	Mostra il sorgente attorno all'istruzione corrente.
<code>break</code>	<code>b</code>	<code>b label</code>	Imposta un breakpoint alla prima istruzione dopo <code>label</code> .
<code>continue</code>	<code>c</code>	<code>c</code>	Prosegue l'esecuzione del programma fino al prossimo breakpoint.
<code>step</code>	<code>s</code>	<code>s</code>	Esegue l'istruzione corrente, fermandosi immediatamente dopo. Se l'istruzione corrente è una <code>call</code> , l'esecuzione si fermerà alla prima istruzione del sottoprogramma chiamato.
<code>next</code>	<code>n</code>	<code>n</code>	Esegue l'istruzione corrente, fermandosi all'istruzione successiva del sottoprogramma corrente. Se l'istruzione corrente è una <code>call</code> , l'esecuzione si fermerà dopo il <code>ret</code> di del sottoprogramma chiamato. Nota: aggiungere una <code>nop</code> dopo ogni <code>call</code> prima di una nuova <code>label</code> .
<code>finish</code>	<code>fin</code>	<code>fin</code>	Continua l'esecuzione fino all'uscita dal sottoprogramma corrente (<code>ret</code>). L'esecuzione si fermerà alla prima istruzione dopo la <code>call</code> .
<code>run</code>	<code>r</code>	<code>r</code>	Avvia (o riavvia) l'esecuzione del programma. Chiede conferma.
<code>quit</code>	<code>q</code>	<code>q</code>	Esce dal debugger. Chiede conferma.

I seguenti comandi sono *definiti ad-hoc nell'ambiente del corso*, e non sono quindi tipici comandi di `gdb`.

Nome completo	Nome scorciatoia	Formato	Comportamento
<code>rrun</code>	<code>rr</code>	<code>rr</code>	Avvia (o riavvia) l'esecuzione del programma, senza chiedere conferma.
<code>qqquit</code>	<code>qq</code>	<code>qq</code>	Esce dal debugger, senza chiedere conferma.

Problemi con next

Si possono talvolta incontrare problemi con il comportamento di `next`, che derivano da come questa è definita e implementata. Il comando `next` distingue i `frame` come le sequenze di istruzioni che vanno da una `label` alla successiva. Il suo comportamento è, in realtà, di continuare l'esecuzione finché non incontra di nuovo una nuova istruzione nello stesso `frame` di partenza.

Questa logica può essere facilmente rotta con del codice come il seguente, dove *non esiste* una istruzione di `punto_1` che viene incontrata dopo la `call`. Quel che ne consegue è che il comando `next` si comporta come `continue`.

```
punto_1:
...
    call newline
punto_2:
...
```

Per ovviare a questo problema, è una buona abitudine quella di aggiungere una `nop` dopo ciascuna `call`. Tale `nop`, appartenendo allo stesso `frame` `punto_1`, farà regolarmente sospendere l'esecuzione.

```
punto_1:
...
    call newline
    nop
punto_2:
...
```

12.2 Ispezione dei registri

Nome completo	Nome scorciatoia	Formato	Comportamento
info registers	i r	i r	Mostra lo stato di (quasi) tutti i registri. Non mostra separatamente i sotto-registri, come %ax.
info registers	i r	i r <i>reg</i>	Mostra lo stato del registro <i>reg</i> specificato. <i>reg</i> va specificato in minuscolo senza caratteri preposti, per esempio i r eax. Si possono specificare anche sotto-registri, come %ax, e più registri separati da spazio.

`gdb` supporta viste alternative con il comando `layout` che mettono più informazioni a schermo. In particolare, `layout regs` mostra l'equivalente di `i r e l`, evidenziando gli elementi che cambiano ad ogni step di esecuzione.

12.3 Ispezione della memoria

Nome completo	Nome scorciatoia	Formato	Comportamento
x	x	x/ <i>NFU</i> <i>addr</i>	Mostra lo stato della memoria a partire dall'indirizzo <i>addr</i> , per le <i>N</i> locazioni di dimensione <i>U</i> e interpretate con il formato <i>F</i> . Comando con memoria, i valori di <i>N</i> , <i>F</i> e <i>U</i> possono essere omessi (insieme allo /) se uguali a prima.

Il comando `x` sta per *examine memory*, ma differenza degli altri non ha una versione estesa.

Il parametro *N* si specifica come un numero intero, il valore di default (all'avvio di `gdb`) è 1.

Il parametro *F* può essere

- x per esadecimale
- d per decimale
- c per ASCII
- t per binario
- s per stringa delimitata da `0x00`

Il valore di default (all'avvio di `gdb`) è x.

Il parametro *U* può essere

- b per byte
- h per word (2 byte)
- w per long (4 byte)

Il valore di default (all'avvio di `gdb`) è h.

L'argomento *addr* può essere espresso in diversi modi, sia usando label che registri o espressioni basate su aritmetica dei puntatori. Per esempio:

- letterale esadecimale: x 0x56559066
- label: x &label
- registro puntatore: x \$esi
- registro puntatore e registro indice: x (char*)\$esi + \$ecx

Notare che nell'ultimo caso, dato che ci si basa su aritmetica dei puntatori, il tipo all'interno del cast determina la *scala*, ossia la dimensione di ciascuna delle *\$ecx* locazioni del vettore da saltare. Si può usare `(char*)` per 1 byte, `(short*)` per 2 byte, `(int*)` per 4 byte.

Un alternativa a questo è lo scomporre, anche solo temporaneamente, le istruzioni con indirizzamento complesso. Per esempio, si può sostituire `movb (%esi, %ecx), %al` con `lea (%esi, %ecx), %ebx` seguita da `movb (%ebx), %al`, così che si possa eseguire semplicemente `x $ebx` nel debugger.

12.4 Gestione dei breakpoints

Oltre a crearli, i breakpoint possono anche essere rimossi o (dis)abilitati. Questi comandi si basano sulla conoscenza dell'*id* di un breakpoint: questo viene stampato quando un breakpoint viene creato o raggiunto durante l'esecuzione, oppure si possono ristampare tutti usando `info b`.

Nome completo	Nome scorciatoia	Formato	Comportamento
info breakpoints	info b	info b [<i>id</i>]	Stampa informazioni sul breakpoint <i>id</i> , o tutti se l'argomento è omissso.
disable breakpoints	dis	dis [<i>id</i>]	Disabilita il breakpoint <i>id</i> , o tutti se l'argomento è omissso.
enable breakpoints	en	en [<i>id</i>]	Abilita il breakpoint <i>id</i> , o tutti se l'argomento è omissso.
delete breakpoints	d	d [<i>id</i>]	Rimuove il breakpoint <i>id</i> , o tutti se l'argomento è omissso.

Conditional Breakpoints

In alcuni casi, la complessità del programma, l'uso intensivo di sottoprogrammi o lunghi loop possono rendere molto lungo trovare il punto giusto dell'esecuzione. A questo scopo, è possibile definire dei *breakpoint condizionali*, per far sì che l'esecuzione si interrompa a tale breakpoint solo se la condiziona è verificata.

Nome completo	Nome scorciatoia	Formato	Comportamento
condition	cond	cond <i>id</i> <i>cond</i>	Imposta la condizione <i>cond</i> per il breakpoint <i>id</i> .

La sintassi per una condizione è in "stile C", come il comando `x`. Alcuni esempi di questa sintassi:

- `cond 2 $a1==5` per far sì che l'esecuzione si fermi al breakpoint 2 solo se il registro `a1` contiene il valore 5;
- `cond 2 (short *)$edi==-5` per far sì che l'esecuzione si fermi al breakpoint 2 solo se il registro `edi` contiene l'indirizzo di una word di valore -5;
- `cond 2 (int *)&count!=0` per far sì che l'esecuzione si fermi al breakpoint 2 solo se la locazione di 4 byte a partire da `count` contiene un valore diverso da 0.

Fare attenzione alle conversioni automatiche di rappresentazione: quando si usa la rappresentazione decimale, `gdb` interpreta automaticamente i valori come interi. Una condizione come `cond 2 $a1==128`, per quanto accettata dal debugger, sarà sempre falsa perché la codifica `0x80` è interpretata in decimale come l'intero -128, mai come il naturale 128. È quindi una buona idea usare la notazione esadecimale in casi del genere, cioè quando il bit più significativo è 1.

Una feature disponibile in molti IDE è quello di creare dipendenze tra breakpoint, cioè abilitare un breakpoint solo se è stato prima colpito un altro. Questo però è [fin troppo ostico](#) da fare in `gdb`.

Watchpoints

I watchpoint sono come dei breakpoint ma per dati (registri e memoria), non per il codice. Si creano indicando l'espressione del dato da controllare. Si gestiscono *con gli stessi comandi per i breakpoint*.

Nome completo	Nome scorciatoia	Formato	Comportamento
watchpoint	watch	watch <i>expr</i>	Imposta un watchpoint per l'espressione <i>expr</i> .
info watchpoints	info wat	info wat [<i>id</i>]	Stampa informazioni sul watchpoint <i>id</i> , o tutti se l'argomento è omissso.
disable breakpoints	dis	dis [<i>id</i>]	Disabilita il breakpoint o watchpoint <i>id</i> , o tutti se l'argomento è omissso.
enable breakpoints	en	en [<i>id</i>]	Abilita il breakpoint o watchpoint <i>id</i> , o tutti se l'argomento è omissso.
delete breakpoints	d	d [<i>id</i>]	Rimuove il breakpoint o watchpoint <i>id</i> , o tutti se l'argomento è omissso.

Un watchpoint richiede la specifica di un registro o locazione nella stessa notazione "stile C" del comando `x`, e interrompe l'esecuzione quando tale valore cambia. Per esempio, `watch $eax` crea un watchpoint che interrompe l'esecuzione ogni volta che `eax` cambia valore.

13. Tabella ASCII

Dalla tabella seguente sono esclusi caratteri non-stampabili che non sono di nostro interesse.

Codifica binaria	Codifica decimale	Codifica esadecimale	Carattere
0000 0000	00	0x00	\0
0000 1000	08	0x08	backspace
0000 1010	10	0x0A	\n, Line Feed
0000 1101	13	0x0D	\r, Carriage Return
0010 0000	32	0x20	space
0010 0001	33	0x21	!
0010 0010	34	0x22	"
0010 0011	35	0x23	#
0010 0100	36	0x24	\$
0010 0101	37	0x25	%
0010 0110	38	0x26	&
0010 0111	39	0x27	'
0010 1000	40	0x28	(
0010 1001	41	0x29)
0010 1010	42	0x2A	*
0010 1011	43	0x2B	+
0010 1100	44	0x2C	,
0010 1101	45	0x2D	-
0010 1110	46	0x2E	.
0010 1111	47	0x2F	/
0011 0000	48	0x30	0
0011 0001	49	0x31	1
0011 0010	50	0x32	2
0011 0011	51	0x33	3
0011 0100	52	0x34	4
0011 0101	53	0x35	5
0011 0110	54	0x36	6
0011 0111	55	0x37	7
0011 1000	56	0x38	8
0011 1001	57	0x39	9
0011 1010	58	0x3A	:
0011 1011	59	0x3B	;
0011 1100	60	0x3C	<
0011 1101	61	0x3D	=
0011 1110	62	0x3E	>
0011 1111	63	0x3F	?
0100 0000	64	0x40	@
0100 0001	65	0x41	A
0100 0010	66	0x42	B
0100 0011	67	0x43	C
0100 0100	68	0x44	D
0100 0101	69	0x45	E
0100 0110	70	0x46	F
0100 0111	71	0x47	G
0100 1000	72	0x48	H
0100 1001	73	0x49	I
0100 1010	74	0x4A	J
0100 1011	75	0x4B	K
0100 1100	76	0x4C	L
0100 1101	77	0x4D	M
0100 1110	78	0x4E	N
0100 1111	79	0x4F	O
0101 0000	80	0x50	P
0101 0001	81	0x51	Q

0101 0010	82	0x52	R
0101 0011	83	0x53	S
0101 0100	84	0x54	T
0101 0101	85	0x55	U
0101 0110	86	0x56	V
0101 0111	87	0x57	W
0101 1000	88	0x58	X
0101 1001	89	0x59	Y
0101 1010	90	0x5A	Z
0101 1011	91	0x5B	[
0101 1100	92	0x5C	\
0101 1101	93	0x5D]
0101 1110	94	0x5E	^
0101 1111	95	0x5F	_
0110 0000	96	0x60	`
0110 0001	97	0x61	a
0110 0010	98	0x62	b
0110 0011	99	0x63	c
0110 0100	100	0x64	d
0110 0101	101	0x65	e
0110 0110	102	0x66	f
0110 0111	103	0x67	g
0110 1000	104	0x68	h
0110 1001	105	0x69	i
0110 1010	106	0x6A	j
0110 1011	107	0x6B	k
0110 1100	108	0x6C	l
0110 1101	109	0x6D	m
0110 1110	110	0x6E	n
0110 1111	111	0x6F	o
0111 0000	112	0x70	p
0111 0001	113	0x71	q
0111 0010	114	0x72	r
0111 0011	115	0x73	s
0111 0100	116	0x74	t
0111 0101	117	0x75	u
0111 0110	118	0x76	v
0111 0111	119	0x77	w
0111 1000	120	0x78	x
0111 1001	121	0x79	y
0111 1010	122	0x7A	z
0111 1011	123	0x7B	{
0111 1100	124	0x7C	
0111 1101	125	0x7D	}
0111 1110	126	0x7E	~

From <https://en.wikipedia.org/wiki/ASCII>

14. Ambiente d'esame e i suoi script

Qui di seguito sono documentati gli script dell'ambiente. I principali sono `assemble.ps1` e `debug.ps1`, il cui uso è mostrato nelle esercitazioni. Gli script `run-test.ps1` e `run-tests.ps1` sono utili per automatizzare i test, il loro uso è del tutto opzionale.

14.1 Aprire l'ambiente

Sulle macchine all'esame (o sulla propria, se si seguono tutti i passi indicati nel pacchetto di installazione) troverete una cartella `C:/reti_logiche` con contenuto come da figura.

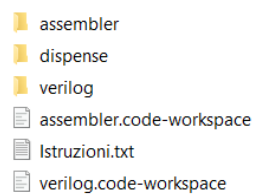

Facendo doppio click sul file `assembler.code-workspace` verrà lanciato VS Code, collegandosi alla macchina virtuale WSL e la cartella di lavoro `C:/reti_logiche/assembler`.

La finestra VS Code che si aprirà sarà simile alla seguente.

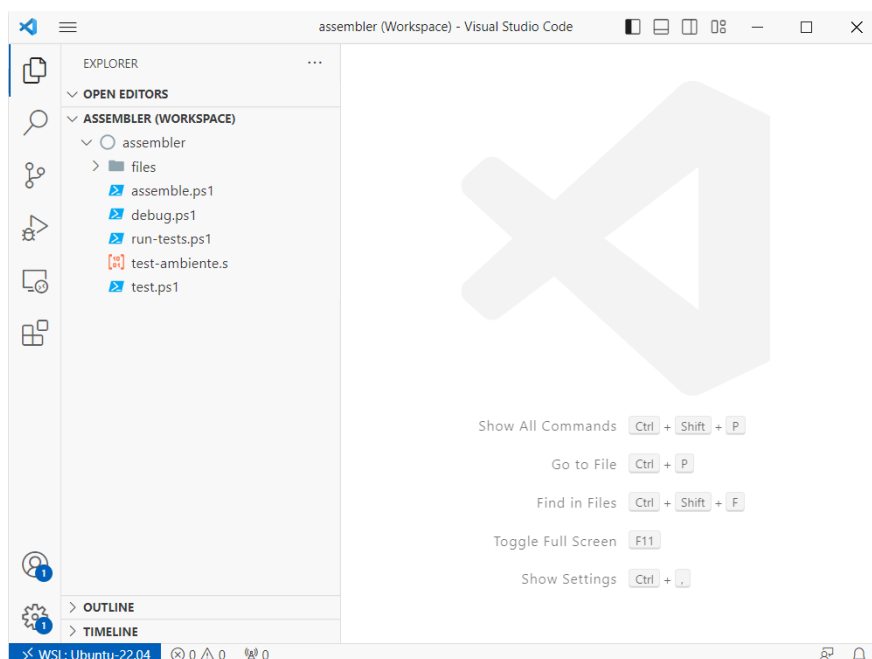

Nell'angolo in basso a sinistra, `WSL: Ubuntu-22.04` sta a indicare che l'editor è correttamente connesso alla macchina virtuale.

I file e cartelle mostrati nell'immagine sono quelli che ci si deve aspettare dall'ambiente vuoto.

In caso si trovino file in più all'esame, si possono *cancellare*.

Il file `test-ambiente.s` è un semplice programma per verificare che l'ambiente funzioni. Il contenuto è il seguente:

```
.include "./files/utility.s"

.data
messaggio: .ascii "Ok.\n"

.text
_main:
    nop
    lea messaggio, %ebx
    call outline
    ret
```

14.2 Il terminale Powershell

Per aprire un terminale in VS Code possiamo usare Terminale -> Nuovo Terminale. Per eseguire gli script dell'ambiente c'è bisogno di aprire un terminale *Powershell*. La shell standard di Linux, *bash*, non è in grado di eseguire questi script.

Non così:

A screenshot of the VS Code terminal interface. The terminal title bar shows 'bash - assembler'. The prompt is 'raff@PC-ZIPPO:/mnt/c/reti_logiche/assembler\$'. A red arrow points to the terminal icon in the top right corner of the interface.

Ma così:

A screenshot of the VS Code terminal interface. The terminal title bar shows 'pwsh - assembler'. The prompt is 'PS /mnt/c/reti_logiche/assembler>'. A red arrow points to the terminal icon in the top right corner of the interface.

Per cambiare shell si può usare il bottone + sulla sinistra, o lanciare il comando `pwsh` senza argomenti.

Se si preferisce, in VS Code si può aprire un terminale anche come tab dell'editor, o spostandolo al lato anziché in basso.

Perché Powershell?

Perché Powershell (2006) è object-oriented, e permette di scrivere script leggibili e manutenibili, in modo semplice. Bash (1989) è invece text-oriented, con una [lunga lista di trappole da saper evitare](#).

14.3 Eseguire gli script

Gli script forniti permettono di assemblare, debuggare e testare il proprio programma. È importante che vengano eseguiti senza cambiare cartella, cioè non usando il comando `cd` o simili. Ricordarsi anche dei `./`, necessari per indicare al terminale che i file indicati vanno cercati nella cartella corrente.

Il tasto `tab` \rightarrow della tastiera invoca l'autocompletamento, che aiuta ad assicurarsi di inserire percorsi corretti. Si ricorda inoltre di salvare il file sorgente prima di provare ad eseguire script.

assemble.ps1

```
PS /mnt/c/reti_logiche/assembler> ./assemble.ps1 mio_programma.s
```

Questo script assembla un sorgente assembler in un file eseguibile. Lo script controlla prima che il file passato non sia un eseguibile, invece che un sorgente. Poi, il sorgente viene assemblato usando `gcc` ed includendo il sorgente `./files/main.c`, che si occupa di alcune impostazioni del terminale.

debug.ps1

```
PS /mnt/c/reti_logiche/assembler> ./debug.ps1 mio_programma
```

Questo script lancia il debugger per un programma. Lo script controlla prima che il file passato non sia un sorgente, invece che un eseguibile. Poi, il debugger gdb viene lanciato con il programma dato, includendo le definizioni e comandi iniziali in `./files/gdb_startup`. Questi si occupano di definire i comandi `qquit` e `rrun` (non chiedono conferma), creare un breakpoint in `_main` e avviare il programma fino a tale breakpoint (così da saltare il codice di setup di `./files/main.c`).

run-test.ps1

```
PS /mnt/c/reti_logiche/assembler> ./run-test.ps1 mio_programma input.txt output.txt
```

Lancia un eseguibile usando il contenuto di un file come input, e opzionalmente ne stampa l'output su file. Lo script fa ridirezione di input/output, con alcuni controlli. Tutti i caratteri del file di input verranno visti dal programma come se digitati da tastiera, inclusi i caratteri di fine riga.

run-tests.ps1

```
PS /mnt/c/reti_logiche/assembler> ./run-tests.ps1 mio_programma cartella_test
```

Testa un eseguibile su una serie di coppie input-output, verificando che l'output sia quello atteso. Stampa riassuntivamente e per ciascun test se è stato passato o meno.

Lo script prende ciascun file di input, con nome nella forma `in_*.txt`, ed esegue l'eseguibile con tale input. Ne salva poi l'output corrispondente nel file `out_*.txt`. Confronta poi `out_*.txt` e `out_ref_*.txt`: il test è passato se i due file coincidono. Nel confronto, viene ignorata la differenza fra le sequenze di fine riga `\r\n` e `\n`.

Parte III

Appendice

15. Problemi comuni

Questa sezione include problemi che è frequente incontrare.

Come regola generale, in sede d'esame rispondiamo a tutte le domande relative a problemi di questo tipo e aiutiamo a proseguire - perché sono relative all'ambiente d'esame e non ai concetti *oggetto* d'esame.

Per altre domande, si può sempre contattare per email o Teams.

15.1 Setup dell'ambiente

1. Ho trovato un ambiente assembler per Mac su Github, ma ho problemi ad usarlo

Non abbiamo fatto noi quell'ambiente, non sappiamo come funziona e non offriamo supporto su come usarlo.

2. Ho trovato un ambiente basato su DOS, usato precedentemente all'esame, ma ho problemi ad usarlo

Ha probabilmente incontrato uno dei tanti motivi per cui l'ambiente basato su DOS è stato abbandonato. Questi problemi sono al più *aggraviabili*, non *risolvibili*.

3. Lanciando il file assemble.code-workspace, mi appare un messaggio del tipo Unknown distro: Ubuntu

Il file `assemble.code-workspace` cerca di lanciare via WSL la distro chiamata Ubuntu, senza alcuna specifica di versione. Nel caso la vostra installazione sia diversa, andrà modificato il file. Da un terminale Windows, lanciare `wsl --list -v`, dovrete ottenere una stampa del tipo

```
PS C:\Users\raffa> wsl --list -v
NAME                STATE             VERSION
* Ubuntu             Stopped          2
  Ubuntu-22.04       Stopped          2
```

La parte importante è la colonna `NAME` dell'immagine che vogliamo usare per l'ambiente assembler. Modificare il file `assemble.code-workspace` con un editor di testo (notepad o VS Code stesso, stando attenti ad aprirlo come file di testo e non come workspace) sostituendo tutte le occorrenze di `wsl+ubuntu` con `wsl+NOME-DELLA-DISTRO`. Per esempio, se volessi utilizzare l'immagine `Ubuntu-22.04`, sostituirei con `wsl+Ubuntu-22.04`.

4. Sto utilizzando una sistema Linux desktop, come uso l'ambiente senza virtualizzazione?

Il file `assemble.code-workspace` fa tre cose

- Aprire VS Code nella macchina virtuale WSL
- Aprire la cartella `C:/reti_logiche/assembler` in tale ambiente
- Impostare `pwsh` come terminale default

È possibile fare manualmente gli step 2 e 3, o modificare `assemble.code-workspace` per non fare lo step 1. Per seguire questa seconda opzione, eliminare la riga con `"remoteAuthority":`, e modificare il percorso dopo `"uri":` perché sia semplicemente un percorso sul proprio disco, per esempio `"uri": "/home/raff/reti_logiche/assemble"`.

15.2 Uso dell'ambiente

5. Se premo *Run* su VS Code non viene lanciato il programma

Non è così che si usa l'ambiente di questo corso. Si deve usare un terminale, assemblare con `./assemble.ps1` programma.s e lanciare con `./programma`.

6. Provando a lanciare `./assemble.ps1` programma.s ricevo un errore del tipo `./assemble.ps1: line 1: syntax error near unexpected token`

State usando la shell da terminale sbagliata, bash invece che pwsh. Aprire un terminale Powershell da VS Code o utilizzare il comando pwsh.

7. Provando ad assemblare ricevo un warning del tipo `warning: creating DT_TEXTREL in a PIE`

Sostituire il file `assemble.ps1` con quello contenuto nel pacchetto più recente tra i file del corso. Oppure modificare manualmente il file, alla riga 29, da

```
gcc -m32 -o ...
```

```
a
```

```
gcc -m32 -no-pie -o ...
```

Riprovare quindi a riassemblare. Se il warning non sparisce, scrivermi. Allegando il sorgente.

8. Ho modificato il codice per correggere un errore, ma quando assemblo e eseguo il codice, continuo a vedere lo stesso errore.

Controllare di aver salvato il file. In alto, nella barra delle tab, VS Code mostra un pallino pieno, al posto della X per chiedere la tab, per i file modificati e non salvati.

9. Dove trovo i file che scrivo nell'ambiente assembler?

La cartella `assembler` mostrata in VS Code corrisponde alla cartella `C:/reti_logiche/assembler` su Windows. Troveremo qui sia i file sorgenti (estensione `.s`) che i binari assemblati.